

NL
VEILIGHEIDINSTRUCTIES

Wanneer de verbindingshaakjes op de profielen gebogen zijn, kunnen deze gemakkelijk terug gebogen worden in hun oorspronkelijke positie met behulp van een platte schroevendraaier. Het rek mag niet op slechts één punt met het maximale draagvermogen worden belast. De belasting op de legborden dient gelijkmatig te worden verdeeld, zodat het legbord niet wordt beschadigd. Om het rek maximaal te kunnen belasten moet het onderste legbord in de onderste positie van de staanders gemonteerd worden. Het rek is niet geschikt voor vochtige ruimten: dit kan leiden tot beschadigingen aan het legbord.

PAS OP! Draag bij het opbouwen van het rek altijd handschoenen om verwondingen te voorkomen. Om beschadigingen aan het rek te voorkomen, raden wij u aan een rubberen hamer te gebruiken. Overschrijd nooit de maximale belasting per legbord of de maximale belasting van het gehele rek (zie gegevens op de verpakking of op het rek zelf). Het rek mag nooit gebruikt worden zonder de verstevigingen.

***PAS OP!** Bevestig het rek altijd aan de boven- en onderkant tegen de wand voor een maximale belasting van het rek. Bevestigingsmateriaal moet aangepast zijn in functie van de wand. Indien het rek niet volgens deze instructies geplaatst wordt, vervalt alle verantwoordelijkheid van de fabrikant. De aansprakelijkheid van de fabrikant beperkt zich tot het metalen rek op zich. Alle andere schade is uitgesloten.

SV
BRUKSANVISNING

Om kopplingshakarna på profilerna är böjda kan de enkelt böjas tillbaka till originalpositionen med hjälp av en spårmejsel. Placera inte hyllans sammanlagda viktkapacitet på ett och samma ställe. Lasten måste fördelas jämnt över hyllplanet så att inte hyllplanen skadas. Den lägsta hyllan måste placeras på den lägsta möjliga positionen på gavlarna för att hyllan ska kunna hålla maximal belastning. Hyllan är inte lämpad för fuktiga utrymmen eftersom fukten kan skada hyllplanen.

SE UPP! Använd alltid handskar när du monterar hyllan för att undvika skador. För att undvika skador på hyllan rekommenderar vi att du använder en gummihammare. Maximal belastning för varje hyllplan eller maximal belastning för hela hyllan får inte överskridas (se information på förpackningen eller hyllan). Hyllan får aldrig användas utan förstärkning.

***SE UPP!** Fäst alltid hyllan vid väggen uppe och nere för maximal hyllbelastning. Bultarna måste vara lämpliga för väggen. Om hyllan inte monteras enligt dessa anvisningar ska tillverkarens ansvarsskyldighet inte gälla. Tillverkarens ansvarsskyldighet omfattar endast metallhyllan. Alla andra skador är uteslagna.

FR
MODE D'EMPLOI

Lorsque les crochets d'assemblage sur les profils seraient courbés, il est facile de les redresser dans leur position originale à l'aide d'un tournevis plat. Les étagères ne peuvent être chargées par la charge maximale sur un seul endroit. La charge doit être répartie régulièrement sur les tablettes pour éviter un endommagement des tablettes. Pour pouvoir charger l'étagère au maximum, la tablette du bas doit être montée dans la position la plus basse des profils. Ces étagères ne sont pas adaptées à une utilisation dans les locaux à forte humidité, les tablettes pourraient être endommagées.

ATTENTION! Lors du montage des étagères, veuillez porter des gants pour éviter toute blessure. Pour prévenir des dommages à l'étagère, nous vous conseillons d'utiliser un marteau en caoutchouc. Ne dépassez jamais la charge maximale de chaque tablette ni celle de toute l'étagère (voir les indications sur l'emballage ou sur les étagères). L'étagère ne peut jamais être utilisée sans le renforcement.

***ATTENTION!** Fixer l'étagère toujours en haut et en bas contre le mur pour une charge maximale de l'étagère. Matériel de fixation doit être adapté au matériel du mur. Si l'étagère n'est pas montée suivant les instructions, toute responsabilité du fabricant expire. La responsabilité du fabricant se limite à l'étagère isolée. Tout autre dommage est exclu.

FI
KÄYTTÖOHJE

Kun profiilien liittymäkohtia taivutetaan, ne voidaan helposti taivuttaa takaisin alkuperäiseen asentoon ruuvimeissellä. Älä kuormaa telineen kannon koko kapasiteettia yhteen osaan. Kuorman tulee jakautua tasaisesti koko hyllyn alueelle, jotta hyllylevyjien vahingoittuminen vältetään. Alhaisin hylly täytyy asettaa telineen pystypuiden alhaisimpaan asentoon, jotta teline kantaisi maksimikuorman. Hylly ei sovi kosteille alueille. Kosteus voi vahingoittaa hyllylevyjä.

HUOMIO! Kun telineitä kootaan, ehkäise onnettomuuksia käyttämällä aina hanskoja. Jotta vältät vaurioitumisen, suosittelemme kummimailan käyttämistä. Älä koskaan ylitä sallittua kuormaa hyllyä kohtaan (katso tiedot telineen pakkauksesta). Telineitä ei saa koskaan käyttää ilman lausuntoja.

***HUOMIO!** Kiinnitä aina telineen ylä- ja alaosa seinään mahdollisimman suuren tuen saavuttamiseksi. Pulttien täytyy olla sopivia seinään. Jos telineitä ei koota näiden ohjeiden mukaan, valmistajan vastuu raukeaa. Valmistajan vastuu rajoittuu ainoastaan metallitelineeseen. Kaikki muut vauriot suljetaan pois.

EN
INSTRUCTION MANUAL

When the connectors on the profiles are bent, they can be easily bent back into their original position using a flat head screwdriver. Do not load the entire carrying capacity of the rack in one section. The load must be equally distributed across the shelf in order to avoid damaging the shelves. The lowest shelf must be placed to the lowest position of the uprights for the rack to hold the maximum load. The rack is not suitable for damp areas, as the moisture can damage the shelves.

ATTENTION! When assembling the rack always wear gloves to prevent injuries. In order to avoid damaging the rack we recommend that you use a rubber mallet. Never exceed the maximum permitted load per shelf or the maximum permitted load of the rack (see the information on the packaging or the rack). The rack may never be used without reinforcements.

***ATTENTION!** Always attach the top and bottom of the rack to the wall for the maximum rack load. The bolts must be suitable for the wall. If the rack is not assembled in accordance with these instructions, liability on the part of the manufacturer lapses. The liability of the manufacturer is limited to the metal rack alone. All other damage is excluded.

NO
BRUKSANVISNING

Når koblingene på profilene er bøyd, kan de lett bøyes tilbake til sin opprinnelige posisjon ved hjelp av en flat skrutrekker. Ikke belast hele barenerven til stativet kun på et område av hyllen. Belastningen må være jevnt fordelt over hele hylten for å unngå skade av hyltene. Den laveste hylten må plasseres til den laveste posisjonen på stolpene for at stativet skal holde maksimal vekt. Stativet er ikke egnet for fuktige områder, da fuktigheten kan skade hyltene.

OBSI! Bruk alltid hansker for å forhindre personskader når du monterer stativet. For å unngå å skade stativet anbefaler vi at du bruker en gummiklubbe. Overskrid aldri den maksimale vekten per hylle eller maksimal vekten for stativet (se informasjonen på emballasjen eller stativet). Stativet kan aldri brukes uten forsterkninger.

***OBSI!** Fest alltid toppen og bunnen av stativet til veggen for maksimal støtte. Boltene må være egnet for veggen. Hvis stativet ikke er montert i samsvar med disse instruksjonene faller produsentens ansvar bort. Produsentens ansvar er begrenset til metallstativet alene. All annen skade er ekskludert.

DE
GEBRAUCHSANLEITUNG

Wenn die Verbindungshaken auf den Profilen verbogen sind, lassen sich diese einfach mithilfe eines flachen Schraubendrehers in ihre ursprüngliche Position zurückbiegen. Das Regal darf nicht an nur einer Stelle mit der maximalen Tragkraft belastet werden. Die Belastung auf den Ablagebrettern muss gleichmäßig verteilt sein, damit das Regal nicht beschädigt wird. Um das Regal maximal belasten zu können, muss das untere Ablagebrett in der unteren Position des Ständers montiert werden. Das Regal ist nicht für feuchte Räume geeignet: Dies kann zu Beschädigungen an das Regal führen.

ACHTUNG! Tragen Sie beim Aufstellen des Regals stets Handschuhe, um Verletzungen zu vermeiden. Um Beschädigungen am Regal zu vermeiden, empfehlen wir Ihnen, einen Gummihammer zu verwenden. Überschreiten Sie niemals die maximale Belastung pro Ablagebrett oder die maximale Belastung des gesamten Regals (siehe Angaben auf der Verpackung oder dem Regal selbst). Das Regal darf nie ohne die Verstärkungen verwendet werden.

***ACHTUNG!** Das Regal sollte immer an der Ober- und Unterseite an der Wand befestigt werden für maximale Belastbarkeit. Montagmaterial muss auf die Wand abgestimmt sein. Wenn das Regal nicht gemäß diesen Anweisungen aufgestellt wird, entfällt jegliche Haftung des Herstellers. Die Haftung des Herstellers ist auf das Metallregal als solches beschränkt. Alle anderen Schäden sind von der Haftung ausgeschlossen.

ET
KASUTUSJUHEND

Kui profiilidel olevad lingid on vändunud, saab neid lameda peaga kruvikeeraja abil kergesti algasendisse tagasi painutada. Ära laadi kogu riuli kande võime suurus raskust ühele vaheriülele. Riulite kahjustamise vältimiseks peab koormus olema riulile ühtlaselt jaotatud. Riuli maksimaalne kande võime kehtib juhul, kui alumine vaheriul on kõige alampositsioonis. Riul ei sobi niiskesse kohta, kuna niiskus võib vaheriuleid kahjustada.

TÄHELEPANU! Riuli kokkupanemisel kanna vigastuste vältimiseks kindlasti kindaid. Riuli kahjustamise vältimiseks soovitame kasutada kummihämrit. Ära kunagi ületa maksimaalselt lubatud koormust vaheriuli kohta ega riuli maksimaalselt lubatud kogukoormust (vt teavet pakendil või riulil). Riulit ei tohi mingil juhul kasutada ilma tugevdusteta.

***TÄHELEPANU!** Maksimaalse kande võime tagamiseks kinnita riuli ülemine ja alumine osa kindlasti seinale. Vali poldid vastavalt sein tüübile. Tootja vastutus ei kehti, kui riul on kokku pandud käesolevaid juhtnööre eirates. Tootja vastutus kehtib ainult metallraamile. See ei kehti muudele kahjustustele.

ES
MANUAL DE INSTRUCCIONES

Quando los enganches de los perfiles están doblados, pueden desdoblarse fácilmente con un destornillador de cabeza plana. No concentre toda la capacidad de carga del estante en una sección. La carga se debe distribuir de manera uniforme para evitar que se dañen los estantes. Para sostener la máxima carga, el estante inferior debe colocarse en la posición más baja de los montantes de la estantería. La estantería no se debe utilizar en zonas húmedas, ya que la humedad puede dañar los estantes.

¡ATENCIÓN! Durante el montaje, utilice siempre guantes para evitar lesiones. Se recomienda utilizar un martillo de goma para evitar dañar la estantería. No exceda nunca la carga máxima permitida por estante o para toda la estantería (consulte la información del embalaje o la estantería). La estantería no se puede utilizar sin los refuerzos.

***¡ATENCIÓN!** Para aprovechar la carga máxima de la estantería es indispensable fijar la parte superior y la inferior a la pared. Utilice unos tornillos adecuados para la pared. El fabricante queda libre de responsabilidad si el montaje no se realiza de acuerdo con estas instrucciones. La responsabilidad del fabricante se limita a la estantería de metal en sí. Se excluye cualquier otro tipo de daño.

LT
NAUDOJIMO INSTRUKCIJOS

Kai profilių jungtys yra sulenktos, jas galima lengvai atlenkti į pradinę padėtį, naudojant atsuktuvą plokščiu antgaliu. Nedėkite viso leistino svorio vienoje stelažo vietoje. Approva turi būti vienodai paskirstyta, siekiant išvengti lentynų sugadinimo. Žemiausia lentyna turi būti išdėstyta žemiausioje stovo padėtyje ir atlaikyti maksimalią apkrovą. Šis stelažas netinka drėgnoms vietoms, nes drėgmė gali sugadinti lentynas.

DĖMESIO! Montuodami stelažą visada dėvėkite pirštines, siekiant išvengti traumų. Rekomenduojame naudoti guminį plaktuką, kad nepažeistumėte stelažo. Neviršykite maks. leistinos vienos lentynos apkrovos arba maks. leistinos stelažo apkrovos (žr. informaciją ant pakuočių ar stelažo). Draudžiama naudoti stelažą be sustiprinimo detalių.

***DĖMESIO!** Norėdami maksimaliai apkrauti stelažą, būtina pritvirtinti jo viršutinę ir apatinę dalis prie sienos. Vartai turi būti tinkami sienai. Jei stelažas nesurinktas pagal šias instrukcijas, gamintojo atsakomybė negalioja. Gamintojo atsakomybė apsiriboja tik metaliniu stelažu. Visi kiti žalos atlyginimo atvejais neįtraukti.

IT
MANUALE DI ISTRUZIONI

Quando i ganci sui profili sono piegati, possono essere facilmente rimessi nella posizione originale utilizzando un cacciavite fisso. Non caricare l'intera capacità di carico su un'unica sezione. Il carico deve essere uniformemente distribuito nella posizione inferiore dei montanti affinché la scaffalatura possa reggere il carico massimo. La scaffalatura non è adatta per ambienti umidi, poiché l'umidità può danneggiare i ripiani.

ATTENZIONE! Durante il montaggio della scaffalatura indossare sempre guanti per evitare di ferirsi. Per non danneggiare la scaffalatura, raccomandiamo di utilizzare un martello di gomma. Non superare mai il carico massimo consentito per ripiano o il carico massimo consentito per la scaffalatura (si vedano le informazioni riportate sull'imballo della scaffalatura). La scaffalatura non può essere utilizzata senza rinforzi.

***ATTENZIONE!** Fissare sempre la parte superiore e quella inferiore della scaffalatura al muro per garantire il carico massimo della scaffalatura. I tasselli devono essere adatti alla parete. Se la scaffalatura non viene montata conformemente alle presenti istruzioni, la responsabilità da parte del produttore decade. La responsabilità del produttore è limitata unicamente alla scaffalatura metallica. Ogni altro danno è escluso.

IS
HANDBÓK MED LEIÐBEININGUM

Pegar tengin á sniðunum eru beygð, má auðveldlega beygja þau aftur í upphafsstöðu sína með flötu skrifvörmi. Ekki hláð allri þarfargætu rekkans á einn hluta. Hléslan verður að vera jafndreifð yfir hylluna til að forðast að skemma hyllurnar. Lægstu hyllan verður að setja í lægstu stöðu gallanna á rekknum til að rekkinn megni að bera hámarksþéðslu. Rekkinn hæfir ekki fyrir rök svæði, þar sem rakinn getur skemmt hyllurnar.

TAKID EFTIR! Verið alltaf í höndum til að forða eysum þegar rekkinn er settur saman. Til að forðast að skemma rekkann mælum við með að þú notir gúmmihamar. Farið aðrei yfir hámarks leyfilega hléðslu á hilla eða hámarks leyfilega hléðslu rekkans (sjá upplýsingar á umbúðunum eða á rekknum). Rekkinn má aldrei nota án styrkinga.

***TAKID EFTIR!** Festið alltaf topp- og botnhyllur rekkans við vegginn til að ná hámarksþéðslu rekkans. Skrifvörmi þarf að vera af réttu gerð fyrir vegginn. Sé rekkinn ekki settur saman í samræmi við þessar leiðbeiningar, minnkar ábyrgðin af hálfu framleiðandans. Ábyrgð framleiðandans er takmörkuð við málmrekkann sjálfan. Allt annað tjón er útlokað.

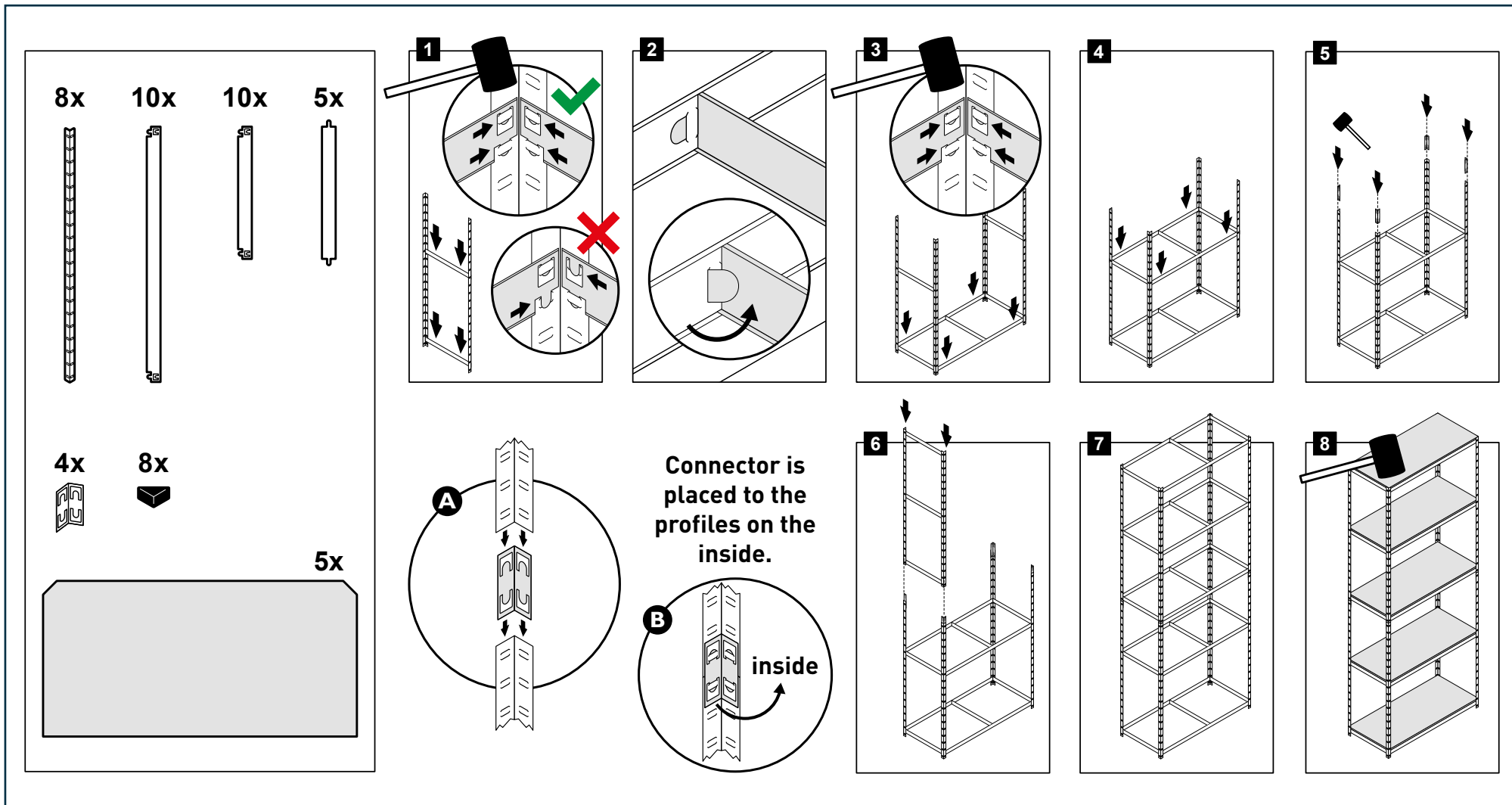

NL © Copyright Galico N.V. Alle rechten voorbehouden. Niets uit deze uitgave mag worden vervoerd, opgeslagen in een geautomatiseerd gegevensbestand en/of openbaar gemaakt in enige vorm of op enige wijze, hetzij elektronisch, mechanisch, door fotokopieën, opnamen of op enige andere manier, zonder voorafgaande schriftelijke toestemming van Galico N.V. Deze uitgave mag alleen gebruikt worden voor Galico-producten. Vergissingen en wijzigingen voorbehouden. (1219/L00656.00).

FR © Copyright Galico S.A. Tous droits réservés. Aucune partie de cette publication ne peut être reproduite, stockée dans une base de données automatisée et/ou rendue publique, sous quelque forme ou manière que ce soit, soit électronique, mécanique, par photocopie, enregistrement ou autre, sans l'accord préalable de Galico S.A. Cette publication peut être utilisée exclusivement pour des produits Galico. Sous réserve d'erreurs et des changements. (1219/L00656.00).

EN © Copyright Galico N.V. All rights reserved. No part of this publication may be reproduced, stored in an automated database and/or published in any form or any manner whatsoever, whether electronic, mechanical, by means of photocopying, photographing or in any other manner without the prior permission of Galico N.V. This publication may only be used for Galico products. Subject to errors and changes. (1219/L00656.00).

DE © Copyright Galico S.A. Alle Rechte vorbehalten. Nichts aus dieser Ausgabe darf ohne vorherige schriftliche Zustimmung von Galico N.V. vervielfältigt, in einer automatisierten Datenbank gespeichert und/oder auf irgendeine Art und Weise veröffentlicht werden, sei es elektronisch, mechanisch, durch Fotokopien, Aufnahmen oder auf irgendeine andere Weise. Diese Ausgabe darf nur für Galico-Produkte verwendet werden. Irrtümer und Änderungen vorbehalten. (1219/L00656.00).

ES © Copyright Galico N.V. Reservados todos los derechos. Está prohibido reproducir, almacenar en una base de datos automatizada y publicar cualquier parte de esta publicación en modo alguno, ya sea electrónico, mecánico, por medio de fotocopias o fotografías, o en cualquier otra forma sin la autorización previa de Galico N.V. Esta publicación solo puede utilizarse para productos Galico. Sujeto a errores y modificaciones. (1219/L00656.00).

IT © Copyright Galico N.V. Tutti i diritti riservati. Nessuna parte di questa pubblicazione può essere riprodotta, conservata in un database automatizzato e/o pubblicata in qualsiasi formato o in qualsiasi modalità, in modo elettronico, meccanico, per mezzo di fotocopiatura, di fotografia o in qualunque altro modo senza previo consenso di Galico N.V. Questa pubblicazione può essere utilizzata esclusivamente per prodotti Galico. Soggetta a errori e modifiche. (1219/L00656.00).

SV © Copyright Galico N.V. Alla rättigheter förbehållna. Ingen del av denna publikation får reproduceras, lagras i en automatiserad databas och/eller publiceras i någon form eller på något sätt, oavsett om detta sker elektroniskt, mekaniskt, genom fotokopiering, fotografering eller på något annat sätt utan föregående tillstånd från Galico N.V. Den här publikationen får endast användas för produkter av Galico. Med förbehåll för fel och ändringar. (1219/L00656.00).

FI © Copyright Galico N.V. Kaikki oikeudet pidätetään. Tämän julkaisun osia ei saa kopioida, tallentaa automaattiseen tietokantaan ja/tai julkaita missään muodossa tai millään tavalla sähköisesti, mekaanisesti, valokopiona, valokuvaamalla tai millään muulla tavalla ilman Galico N.V.:tä etukäteen hankittua lupaa. Tätä julkaisua saa käyttää vain Galicon tuotteisiin. Virheiden ja muutosten alainen. (1219/L00656.00).

NO © Copyright Galico N.V. Alle rettigheter forbeholdt. Ingen del av denne publikasjonen kan reproduceres, lagres i en automatisert databas og/eller publiseres på noen som helst måte, enten det er elektronisk, mekanisk, ved hjelp av fotokopiering, fotografering eller på annen måte uten forhåndsgodkjenning fra Galico N.V. Denne publikasjonen kan bare brukes til Galico-produkter. Med forbehold om feil og endringer. (1219/L00656.00).

ET © Copyright Galico N.V. Kõik õigused kaitsitud. Ühtki käesoleva väljaande osa ei tohi ilma Galico N.V. eelneva loata reprodutseerida, automatiseeritud andmebaasist salvestada ega avaldada mis tahes vormis või mis tahes viisil, olgu see siis elektrooniliselt, mehaaniliselt, fotokopeerimise või pidistamise teel või muul viisil. Käesolevat väljaannet võib kasutada ainult Galico toodete jaoks. Selles võib esineda vigu ja muudatusi. (1219/L00656.00).

LT © Copyright Galico N.V. Visos teisės saugomos. Nė viena šio leidinio dalis negali būti atgaminta, saugoma automatinėje duomenų bazėje ir (arba) publikuojama jokia forma ir jokiomis priemonėmis – elektroninėmis ar mechaninėmis – įskaitant fotokopijavimą, fotografavimą ar kitus būdus, be išankstinio „Galico NV“ sutikimo. Šis leidinys gali būti naudojamas tik „Galico“ gaminiams. Galimos klaidos ir pakeitimai. (1219/L00656.00).

IS © Copyright Galico N.V. Öll réttindi áskilin. Engan hluta þessar útgáfu má fjölfalda, geyma í sjálfvirkum gagnagrunni og/éða gefa út á neinu öðru formi eða á neinn annan hátt fyrirleitt, hvort sem er rafrænan, vélrænan, með ljósrítun, ljósmyndun eða á neinn annan hátt en þess að Galico NV hafi áður veitt leyfi til þess. Þessa útgáfu má eingöngu nota fyrir Galico vörur. Háð skekkjum og breytingum. (1219/L00656.00).