

Handleiding voor Instructions pour TV501

Beste klant,

Vooreerst bedanken wij u graag voor uw vertrouwen in ons en onze producten met de aankoop van deze terrasverwarmer. Mogen wij er op aandringen dat u **VOOR** het in gebruik nemen van dit product u deze handleiding volledig doorneemt?

Deze handleiding moet bij de terrasverwarmer bewaard worden voor verdere verwijzing bij toekomstig gebruik.

Reparatie moet altijd door een gekwalificeerd monteur gebeuren. Neem altijd eerst contact op met uw verkooppunt.

Probeer op geen enkele wijze de terrasverwarmer om te bouwen.

Deze terrasverwarmer werkt enkel op propaangas in combinatie met een ontspanner van 30 mbar (ontspanner niet inbegrepen).

Met vriendelijke groet
Het Galico-team

Cher client,

Tout d'abord, nous voulons vous remercier pour votre achat de ce chauffe-terrasse et pour votre confiance dans les produits 'Galico'. Permettez nous d'insister de bien lire et consulter les instructions de montage d'utilisation **AVANT** le premier usage de ce produit.

Ce mode d'emploi doit être gardé auprès du chauffe-terrasse, pour référence à toute date ultérieure.

Réparation éventuelle doit être effectuée par un technicien qualifié. Contactez toujours en première instance votre fournisseur.

Ne pas essayer de modifier cette unité de quelque façon que ce soit.

Ce chauffe-terrasse fonctionne uniquement avec du propane en combinaison avec un détendeur de 30 mbar (détendeur non-inclus).

Sincères salutations
Le team de Galico

VEILIGHEIDSINSTRUCTIES

LEES AANDACHTIG ONDERSTAANDE VEILIGHEIDSINSTRUCTIES VOORDAT U DE TERRASVERWARMER MONTEERT OF GEBRUIKT!

De gebruiker aanvaardt alle risico's van het monteren en gebruiken van de terrasverwarmer. Indien de waarschuwingen en instructies in dit handleiding niet worden opgevolgd, kunnen ernstige verwondingen, de dood of materiële schade het gevolg zijn. Begrijpt u de handleiding niet, neem dan contact op met de verkoper. De leverancier is niet aansprakelijk voor nalatigheid van de gebruiker.

Een ontspanner van 30 mbar is nodig om de toevoer van propaangas te regelen. De ontspanner en slang moeten worden aangesloten volgens plaatselijk geldende voorschriften.

De ontspanner moet voldoen aan de norm EN16129 en de huidige regelgeving van het land waar het is geïnstalleerd. Deze info is te verkrijgen bij uw gasleverancier. De slang (min. 70 cm, max. 150 cm) moet dan weer voldoen aan de norm EN16436.

De gasfles, ontspanner en de nodige koppelingen zijn **NIET INBEGREPEN**, deze zijn te bekomen bij de gasleverancier. Deze ontspanner moet samen met de gasfles gekocht worden. Vervang de ontspanner nooit door een andere ontspanner dan door de gasleverancier wordt aangegeven.

De terrasverwarmer is gemaakt voor een gasfles van 10,5 kg.

- **De terrasverwarmer is uitsluitend bedoeld voor gebruik buitenshuis!**
- **Houd kinderen ALTIJD uit de buurt van de terrasverwarmer!**
- **Volwassenen en kinderen moeten uit de buurt blijven van gloeiende oppervlakten om brandwonden of verbrande kledij te voorkomen.**
- Raak de brander en de reflector van een terrasverwarmer **NOOIT** aan wanneer deze brandt of niet afgekoeld is.
- Deze terrasverwarmer is niet bedoeld om gebruikt te worden op recreatieve vervoermiddelen of boten.
- Gebruik de terrasverwarmer niet voor het verwarmen van gebouwen.
- Gebruik de terrasverwarmer niet in de kelder of ondergronds.
- De terrasverwarmer is uitgerust met verschillende veiligheidsvoorzieningen waaronder een automatisch afsluitmechanisme bij omvallen.

NOTICES DE SECURITE

LIRE ATTENTIVEMENT LES INSTRUCTIONS DE SÉCURITÉ AVANT QUE VOUS ASSEMBLEZ OU UTILISEZ LE CHAUFFE-TERRASSE!

L'utilisateur accepte tous les risques de montage et d'usage du chauffe-terrasse. Dans le cas où les instructions et les avertissements dans ce manuel ne sont pas suivis correctement, des blessures sévères, la mort, ou dommage matériel peuvent se produire. Si l'utilisateur ne peut lire ou comprendre le manuel d'instructions, il doit contacter son distributeur. Le distributeur n'est pas responsable pour les négligences et nonchances de l'utilisateur.

Un détendeur de 30 mbar est exigé pour bien régler l'approvisionnement de gaz propane. Le détendeur et le tuyau doivent être branchés suivant les prescriptions et réglementations locaux.

Le détendeur doit répondre aux normes EN16129 ainsi qu'aux lois en vigueur dans le pays où l'article est installé. Cet information est disponible chez le fournisseur du gaz. Le tuyau (min. 70 cm, max. 150 cm) doit également répondre aux normes EN16436. La bouteille de gaz, le détendeur et les raccords de branchement **NE SONT PAS INCLUS**, ceux-ci sont à demander chez votre fournisseur de gaz. Ce détendeur doit être acheté en même temps que la bouteille de gaz. Ne remplacez jamais un détendeur par un autre que celui indiqué par votre fournisseur de gaz.

Le chauffe-terrasse est conçu pour être utilisé avec une bouteille de gaz de 10,5 kg.

- **Ce chauffe-terrasse est pour utilisation extérieur seulement!**
- **TOUJOURS maintenir les enfants à l'écart du chauffe-terrasse!**
- **Les adultes et les enfants devraient garder une bonne distance des surfaces à haute température pour éviter les brûlures et l'ignition des vêtements.**
- Ne **JAMAIS** toucher le brûleur et le réflecteur d'un chauffe-terrasse en fonctionnement ou non refroidi.
- Ce chauffe-terrasse n'est pas conçu pour être installé sur des véhicules récréatifs ou sur bateaux.
- Ne pas utiliser le chauffe-terrasse pour chauffer des locaux domestiques.
- Ne pas utiliser le chauffe-terrasse dans un sous-sol ou un endroit en

- Installatie moet geschieden conform de plaatselijk geldende voorschriften.
- Gebruik de terrasverwarmer niet wanneer deze niet volledig gemonteerd is.
- Onjuiste installatie, afstelling of verandering kan leiden tot verwondingen of beschadigingen.
- Probeer op geen enkele wijze de terrasverwarmer om te bouwen.
- Gebruik altijd teflontape voor gasaansluitingen met schroefdraad-verbinding, om lekkage te voorkomen.
- Reparatie moet geschieden door een gekwalificeerde monteur.
- Bewaar of gebruik geen benzine of andere ontvlambare gassen of vloeistoffen in de verwarmingseenheid.
- Beschilder **NOOIT** het vlamscherm, het bedieningspaneel of de reflector.
- Zorg ervoor dat er geen knikken in de gas slang komen.
- Verwijder voor gebruik de beschermende verpakking.
- Gebruik de terrasverwarmer pas nadat alle aansluitingen op lekken zijn gecontroleerd. Controle op lekkage moet worden uitgevoerd met een zeepoplossing. Gebruik nooit vuur (bijv. een aansteker) om een lek te zoeken. Voer steeds een lektest uit wanneer er een nieuwe gasfles gebruikt wordt.
- De gas slang en ontspanner moeten voor gebruik visueel gecontroleerd worden. Indien overmatige slijtage of beschadiging wordt vastgesteld, of indien er inkepingen in de gas slang zijn, moeten deze hersteld worden voor gebruik.
- Plaats geen kledij of andere materialen, gassen of vloeistoffen (al dan niet brandbaar) op, tegen of binnen een omtrek van 2 meter van de terrasverwarmer.
- Extra afstand ten opzichte van de terrasverwarmer kan noodzakelijk zijn bij glas, geverfde oppervlaktes of andere materialen die gevoelig zijn voor stralingswarmte.
- Adem de dampen die bij het eerste gebruik vrijkomen, niet in. Doordat de tijdens fabricage gebruikte olie verbrandt, treedt rook- en geurvorming op. Dit is na ca. 30 minuten weer over.
- Het vlammenpatroon moet visueel gecontroleerd worden wanneer de terrasverwarmer gebruikt wordt. Indien er vlammen aan de buitenkant van het vlamscherm van de brander zijn, of er vormen zich zwarte vlekken op het vlamscherm van de brander of op de reflector, moet de terrasverwarmer meteen uitgezet worden. De terrasverwarmer mag niet meer gebruikt worden totdat deze nagezien of hersteld is.
- Draai de gaskraan onmiddellijk dicht als er een gaslucht wordt waargenomen.
- Controleer de terrasverwarmer zodra:
 - de terrasverwarmer niet op temperatuur komt;
 - de brander tijdens gebruik een ploppend geluid maakt (als de brander wordt uitgezet, is een licht geluid normaal);
 - een gaslucht ontstaat, waarbij de vlammen in de brander een lange gele punt krijgen.
- Spuit geen aerosols in de omgeving van de terrasverwarmer wanneer deze in gebruik is.
- Verplaats de terrasverwarmer niet terwijl hij brandt.
- Verplaats de terrasverwarmer pas nadat hij is uitgezet en afgekoeld.
- Wanneer de terrasverwarmer niet gebruikt wordt moet de gaskraan van de gasfles altijd goed dichtgedraaid zijn.
- **Om de levensduur van het toestel te bevorderen en vroegtijdige roestvorming te voorkomen is het aangeraden de terrasverwarmer bij niet gebruik binnen te plaatsen en/of af te dekken met een hoes.**

OPGELET!

Wij raden aan om enkel propaangas te gebruiken in combinatie met een ontspanner van 30 mbar (ontspanner niet inbegrepen).

Indien u gas ruikt:

- sluit de gastoevoer naar de terrasverwarmer af;
- doof eventuele vlammen die door het gaslek veroorzaakt zijn;
- indien de gasgeur blijft, bel dan meteen de brandweer.

Bewaar of gebruik geen benzine of andere ontvlambare gassen of vloeistoffen in de buurt van de terrasverwarmer of andere toestellen.

Onjuiste installatie, afstelling, onderhoud of verandering kan leiden tot verwondingen of beschadigingen.

ENKEL GESCHIKT VOOR GEBRUIK BUITENSHUIS!

dessous du niveau du sol.

- Le chauffe-terrasse est équipé avec différents mesures de sécurités entre autre une coupure automatique du gaz en cas de choc en tombant.
- L'installation doit être conforme aux règlements locaux.
- N'utilisez pas le chauffe-terrasse quand il n'est pas assemblé entièrement.
- Une installation, un ajustement ou une altération faite de façon inappropriée peut causer des blessures personnelles ou des dommages à la propriété.
- Ne pas essayer de modifier cette unité de quelque façon que ce soit.
- Du ruban à plomberie doit être utilisé pour toutes les connections de filage afin de prévenir les fuites.
- Réparations devraient être effectuées par un technicien qualifié.
- Ne pas entreposer ou utiliser du pétrole ou autres liquides ou vapeurs inflammables dans ce chauffe-terrasse.
- Ne **JAMAIS** peindre l'écran brûleur, le boîtier de contrôle ou le réflecteur.
- Évitez de tordre les tubes flexibles et les boyaux.
- Retirer l'emballage protectrice avant l'utilisation.
- Ne pas utiliser le chauffe-terrasse avant que toutes les connections aient été testées contre les fuites. Tous les tests pour vérifier s'il y a des fuites devraient être effectués avec une solution d'eau savonneuse. Ne jamais utiliser une flamme ou du feu (ex. un briquet) pour vérifier s'il y a des fuites. Il faut toujours faire un test de fuite quand une nouvelle bouteille de gaz sera utilisée.
- Il faut visuellement vérifier le tuyau de gaz et le détendeur avant chaque usage. Si vous constatez une usure excessive, endommagement ou une coupure dans le tuyau, vous devez faire la réparation avant l'usage du chauffe-terrasse.
- Ne placez pas des vêtements ou des autres matériaux, vapeurs ou liquides (inflammables ou pas) sur, contre ou dans un environ de 2 mètres du chauffe-terrasse.
- Une plus grande distance est recommandée près d'une vitre, des surfaces peintes ou d'autres objets qui sont inflammables ou sensible à la chaleur rayonnante.
- Évitez d'inhaler les vapeurs émises du chauffe-terrasse lors de la première utilisation. Il peut y avoir des odeurs et de la fumée qui apparaissent dues aux huiles utilisées lors de la fabrication qui brûlent. Les odeurs et la fumée se dissiperont après environ 30 minutes.
- Il faut vérifier les flammes quand le chauffe-terrasse est en fonction. Quand les flammes sortent l'écran brûleur, s'il y a des taches noirs sur l'écran brûleur ou sur le réflecteur, il faut immédiatement éteindre le chauffe-terrasse. Vous ne pouvez plus utiliser le chauffe-terrasse jusqu'à ce qu'il est révisé ou réparé.
- Éteignez la valve à gaz immédiatement si vous détectez une odeur de gaz.
- Vérifiez immédiatement le chauffe-terrasse si une de ces situations se produit:
 - le chauffe-terrasse n'atteint pas la température désirée;
 - le brûleur fait des bruits d'éclatement durant l'utilisation (un petit bruit est normal lorsque le brûleur vient d'être éteint);
 - odeur de gaz et des flammes à point jaune.
- Ne vaporisez pas des aérosols dans l'environ du chauffe-terrasse quand-t-il est en fonction.
- Ne pas transporter le chauffe-terrasse lorsqu'il est en fonction.
- Ne pas déplacer le chauffe-terrasse immédiatement après l'avoir éteint. Attendez qu'il ait refroidi.
- Quand le chauffe-terrasse ne fonctionne pas, la valve de la bouteille de gaz doit être toujours bien fermée.
- **Pour contribuer à un usage de longue durée et prévenir l'usure et l'oxydation prématuré, il est conseillé de mettre le chauffe-terrasse à l'abri et/ou de le protéger par une housse durant les périodes de non utilisation.**

ATTENTION!

Nous vous conseillons d'utiliser uniquement du propane en combinaison avec un détendeur de 30 mbar (détendeur non-inclus).

Si vous sentez du gaz:

- fermez l'approvisionnement de gaz;
- étendez les flammes qui peuvent être causées par la fuite;
- quand l'odeur de gaz reste, contacter immédiatement les pompiers.

Ne pas utiliser cet appareil près d'autres appareils ou dans un endroit où des explosifs sont entreposés, tel que de la gazoline, d'autres liquides ou vapeurs inflammables.

Une installation, un ajustement ou une altération faite de façon inappropriée peut causer des blessures personnelles ou des dommages à la propriété.

UNIQUEMENT POUR UTILISATION EXTERIEUR!

DE JUISTE PLAATS

De terrasverwarmer is uitsluitend bedoeld voor gebruik buitenshuis!

- De terrasverwarmer moet op een harde, vlakke en stabiele ondergrond geplaatst worden die makkelijk toegankelijk is. De terrasverwarmer verspreidt sterke hitte en moet daarom op een niet ontvlambare ondergrond worden geplaatst.
- Plaats elke gasfles, gevuld of leeg, rechtopstaand en op een stabiele ondergrond.
- Wanneer de terrasverwarmer brandt moet er steeds gezorgd worden dat er rond de terrasverwarmer voldoende ruimte is en dat er voldoende ventilatie is. Bij het plaatsen van de terrasverwarmer onder een overkapping buiten, moet de minimumafstand tussen muur en plafond ten opzichte van de terrasverwarmer zijn:
 - muur: 120 cm
 - plafond: 120 cm
- Plaats geen kledij of andere materialen, gassen of vloeistoffen (al dan niet brandbaar) op, tegen of binnen een omtrek van 2 meter van de terrasverwarmer.
- Extra afstand ten opzichte van de terrasverwarmer kan noodzakelijk zijn bij glas, geverfde oppervlaktes of andere materialen die gevoelig zijn voor stralingswarmte.

VOORSCHRIFTEN M.B.T. GAS

- Wij raden aan om enkel propaangas te gebruiken in combinatie met een ontspanner van 30 mbar (ontspanner niet inbegrepen).
- De terrasverwarmer is gemaakt voor een gasfles van 10,5 kg.
- Sluit nooit een niet-gereguleerde propaantank op de terrasverwarmer aan.
- Een gedeukte, roestende of beschadigde gasfles kan gevaarlijk zijn en moet worden gecontroleerd door uw leverancier. Gebruik **NOOIT** een gasfles waarvan de gaskraan beschadigd is.
- Wanneer de terrasverwarmer niet gebruikt wordt moet de gaskraan van de gasfles altijd goed dichtgedraaid zijn.
- Koppel de gasfles af als de terrasverwarmer niet wordt gebruikt. Wanneer de terrasverwarmer voor langere tijd niet gebruikt wordt en dus opgeborgen wordt, moeten de gasfles, ontspanner en terrasverwarmer losgekoppeld worden en apart opgeborgen worden.

CONTROLE OP LEKKAGE

Controleer nooit op lekkage terwijl u rookt!

De gasaansluitingen van de terrasverwarmer zijn in de fabriek voor verzending op lekkage gecontroleerd. Tijdens installatie moet een volledige controle op lekkage worden uitgevoerd, in verband met mogelijke verkeerde behandeling of grote druk tijdens verzending.

1. Controleer de terrasverwarmer met een volle gasfles.
2. Zorg ervoor dat de bedieningsknop op OFF staat.
3. Maak een zeepoplossing van 1 deel vloeibare zeep en 1 deel water. U kunt het sopje met een plantenspuit, borstel of doekje opbrengen.
4. Zet de bedieningsknop op HIGH.
5. Is er een lek, dan ontstaan er zeepbelletjes. Constataert u een lek, zet de bedieningsknop dan op OFF. Draai eventuele lekkende fittingen aan, zet de gastoevoer weer open en controleer nogmaals. Neem contact op met de verkoper van uw terrasverwarmer of met uw gasleverancier als er zeepbellen blijven ontstaan.

EMPLACEMENT DU CHAUFFE-TERRASSE

Ce chauffe-terrasse est pour utilisation extérieur seulement!

- Le chauffe-terrasse doit être placé sur une surface plane, dure et stable qui est facilement accessible. Le chauffe-terrasse dégage une forte chaleur, il convient donc de le placer sur un sol non inflammable ou sensible à la chaleur.
- Placer chaque bouteille de gaz, plein ou vide, vertical et sur un sol stable.
- Il faut garder une bonne distance autour du chauffe-terrasse en fonction et assurez-vous qu'il y a toujours une bonne ventilation d'air frais. Quand vous placez le chauffe-terrasse sous un abri dehors, la distance du chauffe-terrasse au mur et plafond doit être au moins:
 - mur: 120 cm
 - plafond: 120 cm
- Ne placez pas des vêtements ou des autres matériaux, vapeurs ou liquides (inflammables ou pas) sur, contre ou dans un environ de 2 mètres du chauffe-terrasse.
- Une plus grande distance est recommandée près d'une vitre, des surfaces peintes ou d'autres objets qui sont inflammables ou sensible à la chaleur rayonnante.

EXIGENCES SUR L'UTILISATION DU GAZ

- Nous vous conseillons d'utiliser uniquement du propane en combinaison avec un détendeur de 30 mbar (détendeur non-inclus).
- Le chauffe-terrasse est conçu pour être utilisé avec une bouteille de gaz de 10,5 kg.
- Ne jamais raccorder une bouteille de gaz non réglementée au chauffe-terrasse.
- Une bouteille de gaz bosselée, rouillée ou endommagée peut être dangereuse et doit être inspectée par votre fournisseur de gaz. Ne **JAMAIS** utiliser une bouteille de gaz qui aurait une valve de raccordement endommagée.
- Quand le chauffe-terrasse ne fonctionne pas, la valve de la bouteille de gaz doit être toujours bien fermée.
- La bouteille de gaz devrait être débranchée lorsque le chauffe-terrasse n'est pas utilisé. Quand le chauffe-terrasse ne sera plus utilisé pour longtemps et vous le rangez, il faut débrayer le chauffe-terrasse, la bouteille de gaz et le détendeur et les ranger séparément.

TEST DE FUITE

Ne jamais vérifier pour d'éventuelles fuites en fumant!

Les raccords de gaz du chauffe-terrasse ont été testés sur les fuites à l'usine avant l'expédition. Une vérification complète des raccords doit être effectuée lors de l'installation puisqu'il pourrait y avoir eu une mauvaise manutention ou un excès de pression sur le chauffe-terrasse durant le transport.

1. Le chauffe-terrasse doit être vérifié avec une bouteille de gaz plein.
2. Assurez-vous que le bouton de contrôle variable est à la position OFF.
3. Préparez une solution d'eau savonneuse d'une part de détergent liquide et une part eau. La solution d'eau savonneuse peut être appliquée avec un vaporisateur, une brosse ou un linge à tous les raccords de gaz.
4. Tournez le bouton de contrôle variable à HIGH.
5. Des bulles de savons vont apparaître s'il y a une fuite. En cas de fuite, tourner à OFF le bouton de contrôle variable. Serrez toutes les installations qui fuient, ensuite ouvrez l'alimentation de gaz et revérifiez. Contactez le marchand de votre chauffe-terrasse ou avec votre fournisseur de gaz pour de l'assistance s'il continu d'apparaître des bulles.

MONTAGEHANDLEIDING

MEEGELEVERDE ONDERDELEN TERRASVERWARMER

- A. Reflector
- B. Vlammscherm
- C. Brander
- D. Gasbuis
- E. Bovenste deel paal
- F. Onderste deel paal
- G. Paalslot
- H. Deksel behuizing
- I. Achterpaneel behuizing
- J. Deur behuizing
- K. Deurslot
- L. Basis
- M. Wielen

MEEGELEVERD MONTAGEMATERIAAL

- 2 bouten M6 x 16 (wielen)
- 5 bouten M5 x 12 en 5 sluitringen (achterpaneel behuizing)
- 5 bouten M5 x 12 en 5 sluitringen (deksel behuizing)
- 3 bouten M5 x 12 en 3 sluitringen (bovenste deel paal)
- 9 bouten M6 x 8 en 9 sluitringen (reflector)
- 3 dopmoeren en 3 sluitringen (reflector op vlammscherm)
- 3 bouten M5 x 10 en 3 sluitringen (brander)

BENODIGD GEREEDSCHAP

- Steeksleutels 8 en 10 mm
- Engelse sleutel
- Schroevendraaier
- Tang

INSTRUCTIONS DE MONTAGE

PIÈCES FOURNIES CHAUFFE-TERRASSE

- A. Réflecteur
- B. Ecran brûleur
- C. Brûleur
- D. Conduite de gaz
- E. Mât supérieur
- F. Mât inférieur
- G. Serrure mât
- H. Couverture boîtier
- I. Panneau arrière boîtier
- J. Porte boîtier
- K. Serrure porte
- L. Base
- M. Roues

MATERIEL DE MONTAGE FOURNI

- 2 boulons M6 x 16 (roues)
- 5 boulons M5 x 12 et 5 bagues de fermeture (panneau arrière boîtier)
- 5 boulons M5 x 12 et 5 bagues de fermeture (couverture boîtier)
- 3 boulons M5 x 12 et 3 bagues de fermeture (mât supérieur)
- 9 boulons M6 x 8 et 9 bagues de fermeture (réflecteur)
- 3 écrous borgnes et 3 bagues de fermeture (réflecteur sur écran brûleur)
- 3 boulons M5 x 10 et 3 bagues de fermeture (brûleur)

OUTILS NECESSAIRES

- Clefs à fourche 8 et 10 mm
- Clef à molette
- Tournevis
- Pince à bec

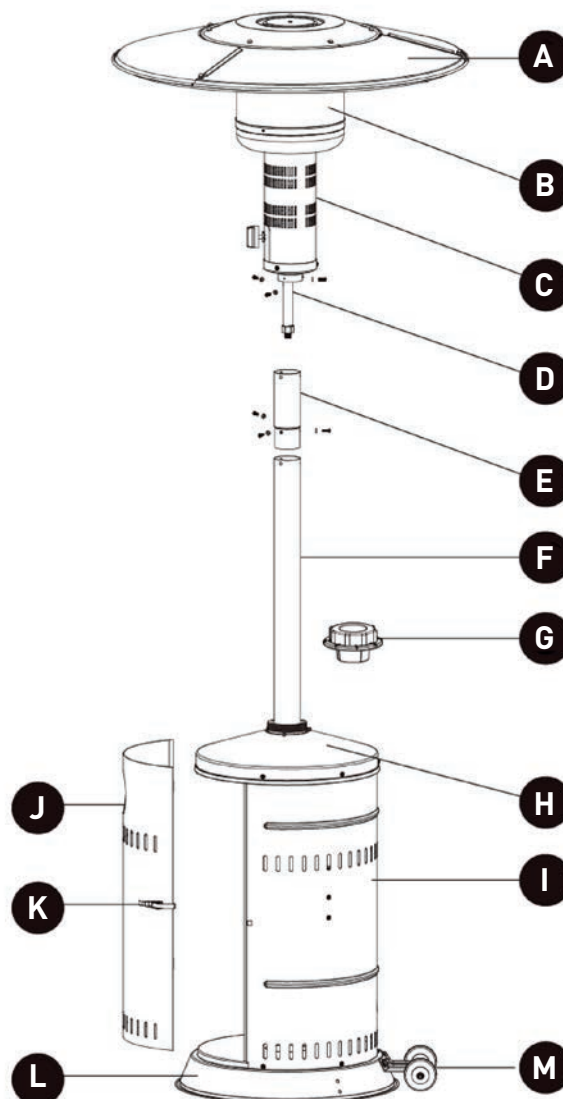

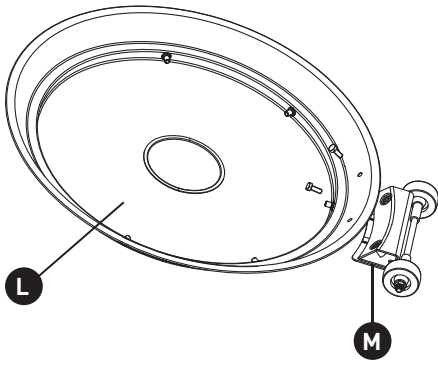

Stap 1

- Draai de basis (L) om.
- Maak de wielen (M) omgekeerd vast aan de basis met behulp van 2 bouten M6x16. Wees er zeker van dat de wielen (M) parallel gemonteerd zijn met de basis (L).

Etape 1

- Retournez la base (L).
- Attachez les roues (M) au sens inverse sur la base en utilisant 2 boulons M6x16. Assurez-vous que les roues (M) soient montées parallèlement avec la base (L).

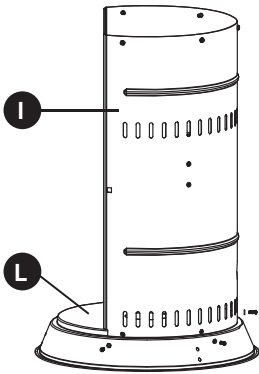

Stap 2

- Plaats het achterpaneel van de behuizing (I) op de basis (L).
- Zet deze vast met 5 bouten M5x12 en 5 sluitringen.

Etape 2

- Placez le panneau arrière du boîtier (I) sur la base (L).
- Fixez-le à l'aide de 5 boulons M5x12 et 5 bagues de fermeture.

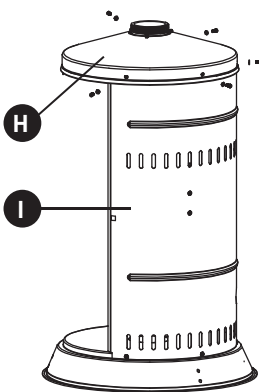

Stap 3

- Plaats het deksel van de behuizing (H) bovenop het achterpaneel van de behuizing (I).
- Zet deze vast met 5 bouten M5x12 en 5 sluitringen.

Etape 3

- Placez le couvercle du boîtier (H) au-dessus du panneau arrière du boîtier (I).
- Fixez celui-ci à l'aide de 5 boulons M5x12 et 5 bagues de fermeture.

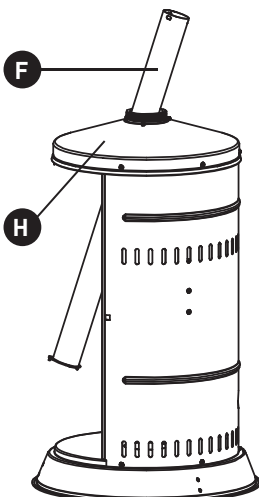

Stap 4

- Schuif het onderste deel van de paal (F) volledig door de behuizing van onder naar boven.

Etape 4

- Glissez la partie inférieure du mât (F) complètement à travers le boîtier du bas en haut.

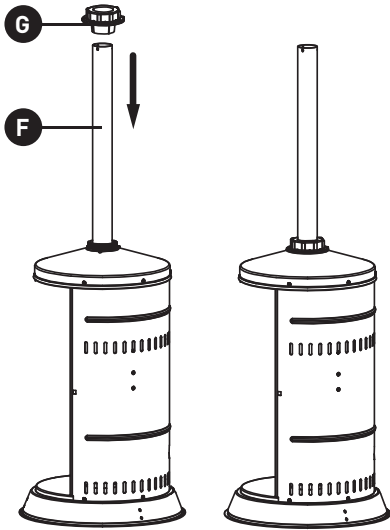

Stap 5

- Schuif vervolgens het paalslot in kunststof (G) over het onderste deel van de paal (F) en draai deze vast.

Etape 5

- Passez ensuite la serrure du mât en matière synthétique (G) au-dessus de la partie inférieure du mât (F) et fixez celle-ci.

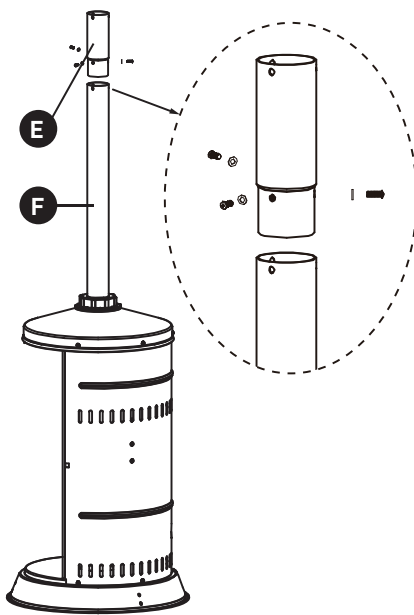

Stap 6

- Bevestig het bovenste deel van de paal (E) op het onderste deel (F) met 3 bouten M5x12 en 3 sluitringen.

Etape 6

- Fixez la partie supérieure du mât (E) sur la partie inférieure (F) avec 3 boulons M5x12 et 3 bagues de fermeture.

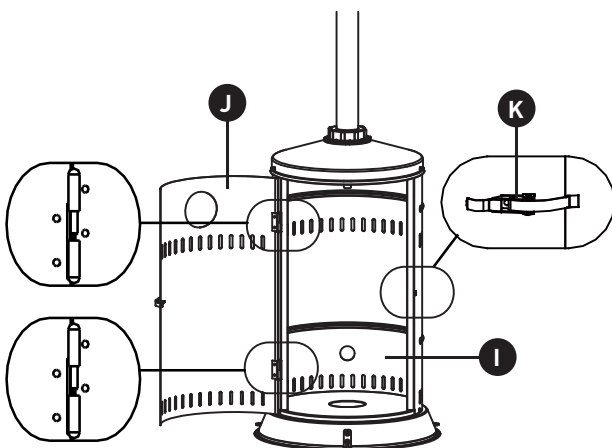

Stap 7

- Schuif de deur van de behuizing (J) over de scharnieren van het achterpaneel van de behuizing (I) en doe de deur vast met het slot (K).

Etape 7

- Glissez la porte du boîtier (J) sur les charnières du panneau arrière du boîtier (I) et fermez la porte à l'aide de la serrure (K).

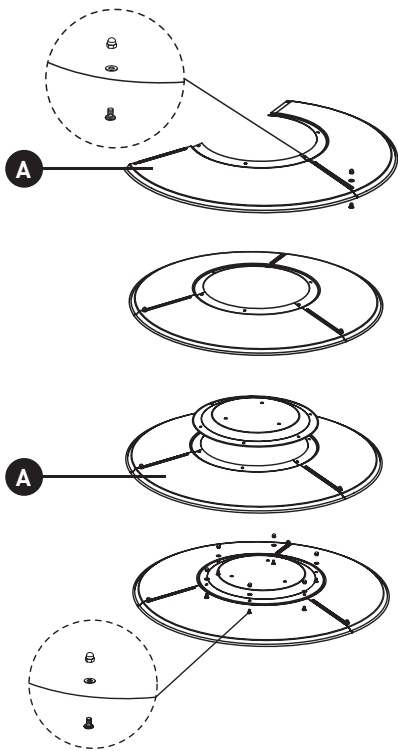

Stap 8

- Monteer de verschillende delen van de reflector (A) aan elkaar door middel van 9 bouten M6x8 bouten en 9 sluitringen.

Etape 8

- Montez les différentes parties du réflecteur (A) l'un contre l'autre à l'aide de 9 boulons M6x8 et 9 bagues de fermetures.

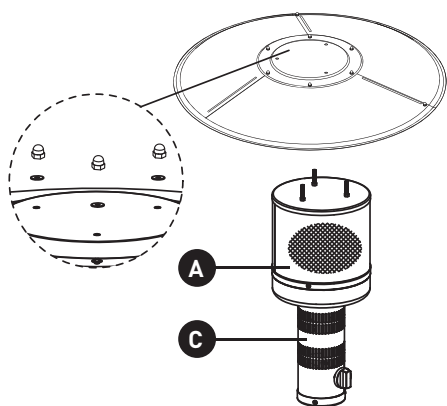

Stap 9

- Plaats de reflector (A) op het vlammscherm (B) en maak deze vast met 3 dopmoeren en 3 sluitringen.

Etape 9

- Placez le réflecteur (A) sur l'écran brûleur (B) et fixez celui-ci à l'aide de 3 écrous borgnes et 3 bagues de fermeture.

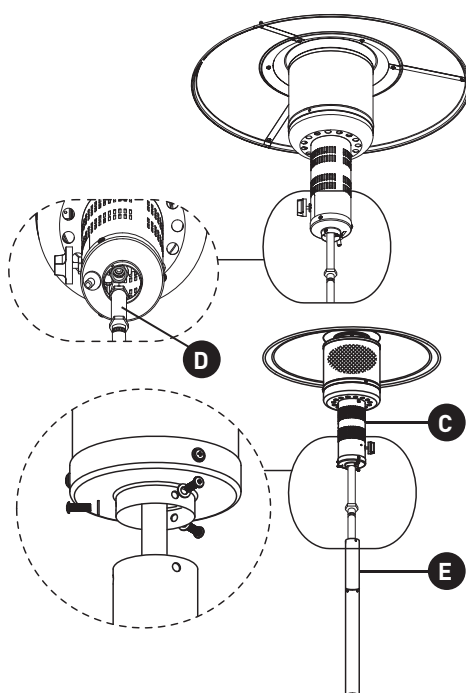

Stap 10

- Draai de gasbuis (D) vast aan de onderkant van de brander (C).
- **Opgelet:** Span deze goed aan met behulp van een steeksleutel.
- Schuif de gas slang over de gasbuis (D) en maak deze vast met een slangklem.
- Plaats de brander (C) met vlammscherm (B) op het bovenste deel van de paal (E), met de gasbuis (D) en gas slang door de paal.
- Maak deze vast met 3 bouten M5x10 en 3 sluitringen.

Etape 10

- Serrez le tuyau de gaz (D) au bas du brûleur (C).
- **Attention:** Serrez bien à l'aide d'une clé à fourches.
- Passez le tuyau de gaz sur la conduite de gaz (D) et fixez le avec un collier de serrage.
- Placez le brûleur (C) avec écran brûleur (B) sur la partie supérieure du mât (E), avec la conduite de gaz (D) et le tuyau de gaz à travers du mât.
- Fixez celui-ci avec 3 boulons M5x10 et 3 bagues de fermeture.

BEDIENINGSINSTRUCTIES

OPGELET!

Er kan zich witte rook vormen rondom het brandergedeelte gedurende de eerste minuten wanneer de terrasverwarmer voor het eerst gebruikt wordt.

- De gas slang en ontspanner moeten voor gebruik visueel gecontroleerd worden. Indien overmatige slijtage of beschadiging wordt vastgesteld, of indien er inkepingen in de gas slang zijn, moeten deze hersteld worden voor gebruik.
- Houd de ventilatieopeningen van de behuizing, het bedieningsgedeelte, de brander en de luchtopeningen van de terrasverwarmer proper en vrij van vuil of rommel. Verwijder rommel, spinnen- en insectennesten met een zware pijp reiniger of perslucht om de terrasverwarmer proper en veilig voor gebruik te houden. Probeer openingen nooit schoon te peuten met een tandenstoker of een ander voorwerp dat kan afbreken en de openingen kan blokkeren.
- Houd altijd een poederblusser (ABC-type) bij de hand.
- Laat de terrasverwarmer na gebruik altijd 5 minuten gedoofd voordat u hem opnieuw aanzet.
- Gebruik de terrasverwarmer nooit wanneer het regent. Zet de terrasverwarmer steeds af wanneer het regent.
- Besprenkel de brander nooit met eender welke vloeistof.
- De brander wordt zéér heet wanneer de terrasverwarmer werkt. Raak deze nooit aan en houd kinderen op een veilige afstand.
- Vergewis er u van dat de terrasverwarmer steeds op een horizontale en effen ondergrond staat. De terrasverwarmer kan beschadigd raken wanneer hij omvalt.

AANZETTEN

1. Zorg er voor dat de bedieningsknop op OFF staat. Open de gas fles langzaam.
2. Druk de bedieningsknop in en draai tegen de richting van de klok naar PILOT.
3. Houd de bedieningsknop 30 seconden ingedrukt. Druk intussen herhaaldelijk op de ontstekingsknop (IGNITION) totdat de waakvlam aangaat. Laat de bedieningsknop 10 seconden na ontsteking weer los.

NOTA:

- Hebt u net een nieuwe gas fles aangesloten, dan kan het langer dan 1 minuut duren voordat de in de gas slang aanwezige lucht via de opening van de waakvlam is afgevoerd.
 - De waakvlam is zichtbaar via het gaatje onder aan de brander.
 - Indien een kleine vlam vereist is, draai de bedieningsknop dan naar LO.
4. Zet de bedieningsknop op de minimumstand en laat hem zo minimaal 5 minuten staan voordat u hem op de gewenste temperatuur zet.
 5. Gaat de vlam van de brander per ongeluk uit (b.v. door de wind), zet de terrasverwarmer dan uit en wacht minimaal 5 minuten, zodat het gas kan vervliegen. Herhaal dan stap 2 t.e.m. 4.

UITZETTEN

1. Draai de bedieningsknop naar OFF.
2. Draai de gasknop op de gas fles dicht en koppel de gas fles af.

De terrasverwarmer mag pas worden verplaatst of afgedekt nadat hij is uitgezet en volledig afgekoeld.

INSTRUCTIONS D'ALLUMAGE

ATTENTION!

Fumée blanche peut être formée autour du brûleur pendant les premières minutes quand le chauffe-terrasse est utilisé pour la première fois.

- Il faut visuellement vérifier le tuyau de gaz et le détendeur avant chaque usage. Si vous constatez une usure excessive, endommagement ou une coupure dans le tuyau, vous devez faire la réparation avant l'usage du chauffe-terrasse.
- Gardez des ouvertures d'aération de la cache-bouteille, du boîtier de contrôle, du brûleur et des passages de circulation d'air du chauffe-terrasse libres de débris ou de saletés. Enlever tout débris, araignées et nids d'insectes avec un nettoyant pour tuyaux ou de l'air comprimé de façon à garder le chauffe-terrasse propre et sécuritaire à utiliser. Ne jamais nettoyer les accès et autres ouvertures avec un cure-dents ou autres objets qui pourraient briser et bloquer l'accès.
- Veuillez toujours garder un extincteur de feu fonctionnel à poudre sèche [type ABC] à la portée de la main.
- Par sécurité, toujours attendre une période de 5 minutes une fois que le chauffe-terrasse est complètement éteint avant de le rallumer.
- Ne jamais utiliser le chauffe-terrasse quand il pleut. Débrancher immédiatement le chauffe-terrasse quand il pleut.
- Ne jamais arroser le brûleur avec n'importe quel produit liquide.
- Le brûleur devient très chaud pendant le fonctionnement du chauffe-terrasse. Ne jamais toucher celui-ci et tenez les enfants à une distance sûre.
- Assurez vous que le chauffe-terrasse se trouve sur un sous sol plat et solide. Le chauffe-terrasse peut être endommagé quand il tombe.

ALLUMER

1. Assurez-vous que le bouton de contrôle variable est à la position OFF. Ouvrez la bouteille de gaz lentement.
2. Appuyez sur le bouton de contrôle variable en tournant à la position PILOT.
3. Pousser et tenir le bouton de contrôle variable pendant 30 secondes. En même temps, pousser sur le bouton d'allumage (IGNITION) à quelques reprises jusqu'à ce que la flamme pilot s'allume. Relâcher le bouton de contrôle variable 10 secondes après l'allumage.
NOTE:
 - Si un nouveau bouteille de gaz vient d'être connecté, laisser du temps (une minute) pour que l'air dans la tuyauterie puisse se purger par les trous du pilot.
 - Vous pouvez voir et vérifier la flamme pilot en regardant par le trou en dessous du brûleur.
 - Si la flamme doit être plus petite, tourner le bouton de contrôle à la position LO.
4. Assurez-vous que le bouton de contrôle variable est à la position minimal et laissez ainsi pendant 5 minutes ou plus avant de tourner le bouton à la température désirée.
5. Si la flamme du brûleur s'éteint accidentellement ou que le vent l'éteint, éteignez le chauffe-terrasse et attendez 5 minutes ou plus de façon à ce que le gaz se dissipe avant de rallumer. Ceci évitera une possibilité d'explosion. Répéter les étapes 2 jusqu'à 4.

ETEINDRE

1. Tourner le bouton de contrôle variable à la position OFF.
2. Fermer la valve de la bouteille de gaz et débrancher la bouteille.

Ne pas déplacer le chauffe-terrasse ou le couvrir d'une housse protectrice immédiatement après l'avoir éteint. Attendre qu'il ait refroidi.

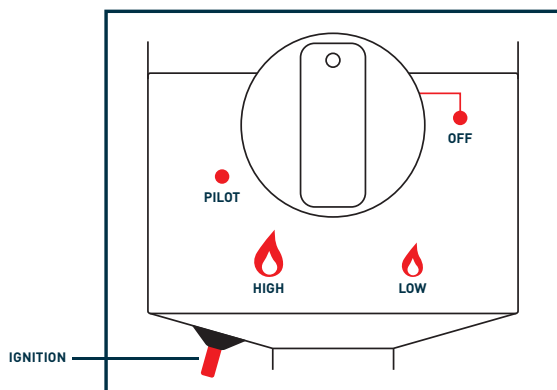

DE GASFLES VERVANGEN

Vervang een gasfles altijd buitenshuis.

Zorg ervoor dat alle kranen van de terrasverwarmer dichtgedraaid zijn.

- Sluit de gaskraan van de gasfles.
- Ontkoppel de ontspanner van de gasfles volgens de bijbehorende aanwijzingen.
- Vervang de gasfles.
- Verwijder de dop of het kapje die de gaskraan van de gasfles beschermt.
- Controleer voordat u de ontspanner aansluit of er een sluitring aanwezig is en of deze in goede staat verkeert.
- Controleer alle aansluitingen op lekkage met behulp van een sopje.

OPBERGEN

Om de levensduur van het toestel te bevorderen en vroegtijdige roestvorming te voorkomen is het aangeraden de terrasverwarmer bij niet gebruik binnen te plaatsen en/of af te dekken met een hoes.

- Koppel de gasfles af als de terrasverwarmer niet wordt gebruikt. Wanneer de terrasverwarmer voor langere tijd niet gebruikt wordt en dus opgeborgen wordt, moeten de gasfles, ontspanner en terrasverwarmer losgekoppeld worden en apart opgeborgen worden.
- Zorg er voor dat de gaskraan van de gasfles goed dichtgedraaid is.
- Berg de gasfles buitenshuis op, boven het aardoppervlak, in een goed geventileerde ruimte buiten het bereik van kinderen. De gasfles mag niet in een kelder, garage of andere afgesloten ruimte worden opgeborgen. De gasfles mag niet in de zon staan.
- Plaats elke gasfles, gevuld of leeg, rechtopstaand en op een stabiele ondergrond.
- De terrasverwarmer mag alleen binnen worden opgeborgen als de gasfles is afgekoppeld en zich buitenshuis, ergens anders dan de terrasverwarmer bevindt.

REINIGING EN ONDERHOUD

In een omgeving met zilte lucht, zoals aan zee, treedt eerder corrosie op dan normaal. Controleer de terrasverwarmer regelmatig op corroderende gedeelten en herstel deze direct.

Begin pas met onderhoud nadat de terrasverwarmer is uitgezet en volledig is afgekoeld.

Stel de terrasverwarmer en z'n onderdelen niet bloot aan water. Gebruik de terrasverwarmer niet als dit het geval is (geweest) en laat het apparaat eerst nakijken of repareren door een gekwalificeerde monteur.

- De terrasverwarmer moet gecontroleerd worden voor gebruik, en ten minste jaarlijks door een gekwalificeerd persoon.
- Om de levensduur van het toestel te bevorderen en vroegtijdige roestvorming te voorkomen is het aangeraden de terrasverwarmer bij niet gebruik binnen te plaatsen en/of af te dekken met een hoes.
- Er moet gezorgd worden dat de koppelstukken van de gasfles en van de ontspanner beschermd en in goede staat opgeborgen worden.
- De terrasverwarmer moet beschermd worden tegen regen.
- Reinig de terrasverwarmer zo vaak als nodig is. Elk schoonmaakmiddel die gebruikt wordt op de terrasverwarmer moet van een niet ontvlambare en niet corrosieve aard zijn. Reinig oppervlakten in poedercoating met een zachte, vochtige doek en een sopje.
- De brander zelf moet normaalgezien nooit schoongemaakt worden.
- Indien er een koolstoflaagje ontstaat, verwijder dan de reflector en het vlamscherm en reinig ze met een sopje.
- Houd de ventilatieopeningen van de behuizing, het bedieningsgedeelte, de brander en de luchtopeningen van de terrasverwarmer proper en vrij van vuil of rommel. Verwijder rommel, spinnen- en insectennesten met een zware pijpreiniger of perslucht om de terrasverwarmer proper en veilig voor gebruik te houden. Probeer openingen nooit schoon te peuteren met een tandenstoker of een ander voorwerp dat kan afbreken en de openingen kan blokkeren.
- Afdekkappen of andere beschermende onderdelen die voor onderhoudsdoeleinden zijn verwijderd, moeten voor gebruik van de terrasverwarmer weer worden aangebracht.

REMPLENER LA BOUTEILLE A GAZ

Le changement de la bouteille de gaz doit être effectuée dans une atmosphère sans flamme. Assurez-vous que tous les robinets des parties brûlantes de l'appareil sont en position fermés.

- Fermer la valve de la bouteille de gaz.
- Débrancher le détendeur de la bouteille de gaz en suivant les directives.
- Remplacer la bouteille de gaz.
- Enlever le bouchon ou le capuchon qui protège la valve de la bouteille de gaz.
- Vérifier la présence et le bon état du joint d'étanchéité avant de brancher le détendeur.
- Faites un test de fuite avec de l'eau savonneuse.

ENTREPOSAGE

Pour contribuer à un usage de longue durée et prévenir l'usure et l'oxydation prématuré, il est conseillé de mettre le chauffe-terrasse à l'abri et/ou de le protéger par une housse durant les périodes de non utilisation.

- La bouteille de gaz devrait être débranchée lorsque le chauffe-terrasse n'est pas utilisé. Quand le chauffe-terrasse ne sera plus utilisé pour longtemps et vous le rangez, il faut débrancher le chauffe-terrasse, la bouteille de gaz et le détendeur et les ranger séparément.
- Veuillez que la valve de la bouteille de gaz est bien fermée.
- La bouteille de gaz doit être entreposée à l'extérieur, au-dessus du niveau de la terre, dans un endroit bien aéré et hors de la portée des enfants. La bouteille de gaz ne doit pas être entreposée dans un sous-sol, garage ou d'autres endroits fermés. Ne laissez pas la bouteille de gaz dans le soleil.
- Placer chaque bouteille de gaz, plein ou vide, vertical et sur un sol stable.
- L'entreposage du chauffe-terrasse à l'intérieur est admis seulement si la bouteille de gaz est débranchée et se situe dehors, dans un autre endroit que le chauffe-terrasse.

NETTOYAGE ET ENTRETIEN

Dans un environnement à air salé, tel que près de l'océan, la corrosion apparaît plus rapidement que normal. Vérifier fréquemment pour des endroits rouillés et réparez-les aussitôt.

Ne pas faire la maintenance de l'appareil avant qu'il n'ait été éteint et qu'il ait refroidi.

Ne pas exposer le chauffe-terrasse et ses pièces détachées à l'eau. N'utilisez pas le chauffe-terrasse s'il a été exposé à l'eau jusqu'à ce que le chauffe-terrasse ait été inspecté ou réparé par un technicien qualifié.

- Le chauffe-terrasse doit être contrôlé avant usage et au moins tous les ans par un technicien qualifié.
- Pour contribuer à un usage de longue durée et prévenir l'usure et l'oxydation prématuré, il est conseillé de mettre le chauffe-terrasse à l'abri et/ou de le protéger par une housse durant les périodes de non utilisation.
- Il faut veiller à ce que les connexions de la bouteille de gaz et le détendeur sont protégés et à les ranger en bonnes conditions.
- Il faut protéger le chauffe-terrasse contre la pluie.
- Un nettoyage fréquent du chauffe-terrasse est nécessaire. Ne pas nettoyer le chauffe-terrasse avec des produits combustibles ou corrosifs. Essuyer la surface couverte de poudre avec un linge doux et humide et de l'eau savonneuse.
- Le brûleur en-soi ne doit normalement pas être nettoyé.
- S'il y a dépôt de carbone qui se forme, retirer le réflecteur et l'écran brûleur et nettoyez-les avec de l'eau savonneuse.
- Gardez des ouvertures d'aération de la cache-bouteille, du boîtier de contrôle, du brûleur et des passages de circulation d'air du chauffe-terrasse libres de débris ou de saletés. Enlever tout débris, araignées et nids d'insectes avec un nettoyeur pour tuyaux ou de l'air comprimé de façon à garder le chauffe-terrasse propre et sécuritaire à utiliser. Ne jamais nettoyer les accès et autres ouvertures avec un cure-dents ou autres objets qui pourraient briser et bloquer l'accès.
- Tous dispositifs de sûreté enlevés lors de la maintenance du chauffe-terrasse doivent être remis en place avant l'utilisation.

ALGEMENE VEILIGHEID

- Zorg ervoor dat u altijd een poederblusser (ABC-type) in huis hebt.
- Plaats geen kledij of andere materialen, gassen of vloeistoffen (al dan niet brandbaar) op, tegen of binnen een omtrek van 2 meter van de terrasverwarmer.
- Bewaar of gebruik geen benzine of andere ontvlambare gassen of vloeistoffen in de verwarmingseenheid.
- Als uw kledij vuur vat, ga dan niet rennen. Ga direct op de grond liggen en rol heen en weer om de vlammen te smoren.

OPGELET!

Terrasverwarmer mag NIET gebruikt worden wanneer het telescopische gedeelte niet volledig is uitgeschoven!

VERKRIJGBARE ACCESSOIRES

Bij deze terrasverwarmer horen volgende opties die los te verkrijgen zijn:

- Beschermhoes (artikelreferentie: TV320).
Vraag er naar in de winkel waar u dit toestel gekocht hebt.

CHECKLIST BIJ PROBLEMEN

PROBLEEM

Er is geen of onvoldoende gastoevoer of er is een lage gasdruk

- Controleer indien de gastoevoer op de gasfles opengedraaid is
- Controleer indien de gasfles leeg is
- Vervang de gasfles indien deze leeg is

De terrasverwarmer wil niet branden

- Controleer zoals bij onvoldoende gastoevoer of lage gasdruk
- Ga na indien u de instructies correct volgt
- Geef het gas de tijd om naar de brander te vloeien

De terrasverwarmer is blootgesteld (geweest) aan regen

- Verwijder het rooster aan de buitenkant van het brandergedeelte maak de brander schoon door alle vuiligheid weg te blazen

OPGELET!

Indien bovenstaande instructies er niet voor zorgen dat de terrasverwarmer werkt, mag het toestel niet gebruikt worden totdat deze nagezien is of gerepareerd door een gekwalificeerd persoon.

© Copyright Galico N.V.

Alle rechten voorbehouden.

Niets uit deze uitgave mag worden verveelvoudigd, opgeslagen in een geautomatiseerd gegevensbestand en/of openbaar gemaakt in enige vorm of op enige wijze, hetzij elektronisch, mechanisch, door fotokopieën, opnamen of op enige andere manier, zonder voorafgaande schriftelijke toestemming van Galico N.V.

Deze uitgave mag alleen gebruikt worden voor Galico-producten.

Vergissingen en wijzigingen voorbehouden.
(0218/5414045020728).

SECURITE GENERALE

- Gardez au moins un extincteur de feu fonctionnel à poudre sèche de type ABC dans la maison en tout temps.
- Ne placez pas des vêtements ou des autres matériaux, vapeurs ou liquides (inflammables ou pas) sur, contre ou dans un environ de 2 mètres du chauffe-terrasse.
- Ne pas entreposer ou utiliser du pétrole ou autres liquides ou vapeurs inflammables dans ce chauffe-terrasse.
- Si vos vêtements prennent feu, ne courez pas. Couchez-vous immédiatement sur le sol et roulez sur vous-même de façon à étouffer les flammes.

ATTENTION!

Le chauffe-terrasse ne peut être utilisé qu'après avoir étiré la partie télescopique entièrement!

ACCESSOIRES DISPONIBLES

Pour ce chauffe-terrasse, l'accessoire suivant est disponible sur commande:

- Housse de protection (référence: TV320).
Informez vous auprès de votre fournisseur.

LISTE DE CONTRÔLE

PROBLÈME

L'amenée de gaz est insuffisante ou interrompue ou la pression de gaz est trop basse

- Contrôlez que l'amenée de gaz au niveau de la bouteille de gaz soit activée
- Contrôlez le niveau de gaz dans la bouteille de gaz
- Remplacez la bouteille de gaz lorsque celle-ci serait vide

Le chauffe-terrasse brûle pas

- Contrôlez l'amenée de gaz comme si celle-ci serait insuffisante ou avec pression trop basse
- Suivez bien les instructions du mode d'emploi
- Laissez le temps au gaz pour s'écouler vers le brûleur

Le chauffe-terrasse est resté dans la pluie

- Enlevez la grille extérieure du brûleur, nettoyez le brûleur et éloignez toute saleté sous pression d'air

ATTENTION!

Si après avoir suivi les instructions ci-dessus le chauffe-terrasse ne fonctionne pas, l'appareil ne peut être utilisé sans avoir été inspecté ou contrôlé par un technicien qualifié.

© Copyright Galico S.A.

Tous droits réservés.

Aucune partie de cette publication ne peut être reproduite, stockée dans une base de données automatisée et/ou rendue publique, sous quelque forme ou manière que ce soit, soit électronique, mécanique, par photocopie, enregistrement ou autre, sans l'accord préalable de Galico S.A.

Cette publication peut être utilisée exclusivement pour des produits Galico.

Sous réserve d'erreurs et des changements.
(0218/5414045020728).