

NL

## VEILIGHEIDSINSTRUCTIES

LEES AANDACHTIG ONDERSTAANDE VEILIGHEIDSINSTRUCTIES VOORDAT DE BARBECUE GEBRUIKT WORDT!

Bewaar deze instructies op een veilige plaats zodat u ze kunt raadplegen wanneer dat nodig is.

- Houd kinderen en huisdieren altijd uit de buurt!**
- Deze barbecue wordt zeer heet. Niet verplaatsen tijdens gebruik.**
- Plaats de barbecue voor gebruik op een harde, vlakke en stabiele ondergrond. Barbecues verspreiden sterke hitte en moeten daarom op een niet ontvlambare ondergrond worden geplaatst.
- Gebruik de barbecue niet binnenshuis of onder een overkapping en ook niet in de nabijheid van ontvlambare materialen.
- Gebruik alleen houtskoolbriquettes die voldoen aan de EN 1860/2-specificaties.
- Zorg dat de barbecue niet te vol wordt gevuld met houtskool of houtskoolbriquettes. De barbecue mag tot een maximum van 70% van de capaciteit worden gevuld met houtskool of houtskoolbriquettes.
- Gebruik geen spiritus, benzine of soortgelijke vloeistoffen om het vuur aan te maken of opnieuw aan te wakkeren! Gebruik enkel in de handel verkrijgbare vuuraanstekers.
- Vuuraanstekers moeten helemaal worden opgebruikt alvorens de gerechten die gegrild moeten worden op de barbecue gelegd kunnen worden. Houd vuuraanstekers uit de buurt van kinderen.
- Laat, alvorens de gerechten op de barbecue te plaatsen, de houtskool 30 minuten in de barbecue branden.

### GEBRUIK

- Barbecue aansteken:
  - Plaats de vuuraansteeker middenin het bekken en steek deze met een lucifer aan.
  - Plaats vervolgens wat houtskool bovenop de aangestoken aansteeker.
  - Voeg meer houtskool in piramidevorm toe als de aanwezige houtskool begint te branden.
- Na het aansteken moet de houtskool 30 minuten branden. Wanneer er zich een dunne laag as op de houtskool heeft gevormd, kunnen de gerechten op de bovenste rooster van de barbecue worden geplaatst. Barbecue niet voordat zich op de brandstof (houtskool of houtskoolbriquettes) een laagje as heeft gevormd.
- Wacht na het grillen tot de houtskool helemaal is uitgedoofd en sprenkel voor de zekerheid met water tot alles compleet gedoofd is.
- Maak na gebruik de barbecue en alle bijbehorend materiaal schoon. Wacht hiervoor totdat de barbecue en de kolen volledig afgekoeld zijn.

### WAARSCHUWING

- Houd kinderen en huisdieren altijd uit de buurt!
- Deze barbecue wordt zeer heet, niet verplaatsen tijdens gebruik! Wacht tot de houtskool volledig is gedoofd, alvorens de barbecue te verplaatsen.
- Niet binnen gebruiken!
- Gebruik geen spiritus, benzine of soortgelijke vloeistoffen om het vuur aan te maken of opnieuw te ontbranden!

FR

## NOTICES DE SECURITE

LIRE ATTENTIVEMENT LES INSTRUCTIONS DE SECURITE AVANT D'UTILISER LE BARBECUE!

Conservé ces instructions dans un endroit sûr pour pouvoir s'y référer en cas de besoin.

- Toujours maintenir les enfants et les animaux domestiques à l'écart du barbecue.**
- Ce barbecue devient très chaud, ne pas le déplacer lorsqu'il est en fonctionnement!**
- Installer le barbecue sur une surface plane, dure et stable avant de l'utiliser. Les barbecues dégagent une forte chaleur, il convient donc de le placer sur un sol non inflammable ou sensible à la chaleur.
- Ne pas utiliser à l'intérieur ou sous un abri et ne pas utiliser le barbecue à proximité de matériaux inflammables.
- N'utiliser que des briquettes de charbon de bois conformes aux spécifications EN 1860/2.
- Ne pas trop remplir le foyer de votre barbecue. Il ne doit être rempli qu'à 70% de sa contenance avec du charbon de bois ou des briquettes de charbon de bois.
- Ne pas employer d'alcool, d'essence ou de liquides similaires pour l'allumage ou le rallumage! N'utiliser que des allume-feu disponibles en magasins de vente.
- Les allume-barbecues doivent être complètement consommés avant de mettre les aliments à griller. Tenir les allume-barbecues hors de portée des enfants.
- Avant une première utilisation, laisser le charbon de bois brûler pendant 30 minutes dans le barbecue et le laisser refroidir.

### UTILISATION

- Allumer le barbecue:
  - Placer l'allume-feu au milieu du foyer et l'allumer à l'aide d'une allumette.
  - Verser ensuite du charbon de bois au dessus de l'allume-feu.
  - Lorsque le charbon de bois commence à brûler, verser du charbon de bois en forme de pyramide.
- Après avoir été allumé, le charbon de bois doit brûler entièrement pendant 30 minutes. Attendre qu'une fine couche de cendres se forme sur le dessus du combustible avant de placer la nourriture sur la grille. Ne pas cuire avant que le combustible (charbon de bois ou des briquettes de charbon de bois) ait une couche de cendre.
- Après avoir passé la nourriture au grill, attendre que l'incandescence soit complètement éteinte. Pour plus de sécurité, arroser avec de l'eau pour une extinction complète.
- Après avoir utilisé le barbecue, le nettoyer ainsi que tous les outils. Attendre suffisamment longtemps que l'appareil est complètement refroidi et les cendres complètement éteints.

### ATTENTION

- Toujours maintenir les enfants et les animaux domestiques à l'écart du barbecue.
- Ce barbecue devient très chaud, ne pas le déplacer lorsqu'il est en fonctionnement! Attendre que le charbon de bois soit complètement éteint avant de déplacer le barbecue.
- Ne pas l'utiliser à l'intérieur!
- Ne pas employer d'alcool, d'essence ou de liquides similaires pour l'allumage ou le rallumage!

EN

## SAFETY INSTRUCTIONS

PLEASE READ THE FOLLOWING SAFETY INSTRUCTIONS CAREFULLY BEFORE USING THE GRILL!

Keep these instructions in a safe place so that you can re-read them when necessary.

- Always keep children and pets away from the grill!**
- The grill can get extremely hot. Do not move while in use.**
- Before use, place the grill on a hard, level and stable surface. Barbecues radiate a great deal of heat, which is why they must not be placed on a flammable surface.
- Do not use the grill indoors or beneath any sort of cover, nor in the vicinity of flammable materials.
- Only use charcoal briquettes that comply with EN 1860/2 standards.
- Ensure that you do not overfill the grill with charcoal or briquettes. The grill can be filled up to 70% of its capacity with charcoal or briquettes.
- Do not use methylated spirits, petrol or any similar liquids to ignite or re-stoke the fire! Only use standard firelighters available from shops.
- Firelighters must be completely burnt out before placing the food to be barbecued on the grill. Keep firelighters away from children.
- Let the charcoal burn for 30 minutes before placing food on the grill.

### USING THE GRILL

- Lighting the grill:
  - Place the firelighter in the middle of the grill and light it with a match.
  - Place a little charcoal on top of the lit firelighter.
  - Add more charcoal in a pyramid-shape once the charcoal in the grill is lit.
- Once lit, leave the charcoal to burn for 30 minutes. When the charcoal has a thin layer of ash, place the food on the uppermost grate of the grill. Do not barbecue before there is a layer of ash on the fuel (charcoal or briquettes).
- Once you have finished grilling, ensure that the charcoal is completely burnt out, and sprinkle with water to ensure the fire is fully extinguished.
- After use, clean the grill and all accessories. Make sure that the grill and charcoal are completely cooled before cleaning it.

### WARNING

- Always keep children and pets away from the grill!
- The grill gets extremely hot; do not move it while in use! Ensure that the charcoal is completely burnt out before moving the grill.
- Do not use indoors!
- Do not use methylated spirits, petrol or any similar liquids to ignite or re-stoke the fire!

DE

## SICHERHEITSANWEISUNGEN

BITTE LESEN SIE DIE FOLGENDEN SICHERHEITSANWEISUNGEN SORGFÄLTIG, BEVOR SIE DEN GRILL VERWENDEN!

Bewahren Sie diese Anweisungen an einem sicheren Ort auf, damit Sie sie bei Bedarf nachschlagen können.

- Kinder und Haustiere fernhalten!**
- Dieser Grill wird sehr heiß. Während der Anwendung nicht verschieben oder transportieren.**
- Stellen Sie den Grill vor der Verwendung auf einen harten, ebenen und stabilen Untergrund. Der Grill verbreitet eine starke Hitze und muss daher auf einen nicht entflammbaren Untergrund aufgestellt werden.
- Der Grill darf niemals in Innenräumen oder unter einer Überdachung oder in der Nähe von entflammbaren Materialien verwendet werden.
- Es dürfen ausschließlich Holzkohlebriquettes verwendet werden, die den Anforderungen der EN 1860/2 entsprechen.
- Füllen Sie den Grill nicht mit zu viel Holzkohle oder Holzkohlebriquettes. Der Grill darf bis maximal 70% seines Fassungsvermögens mit Holzkohle oder Holzkohlebriquettes befüllt werden.
- Verwenden Sie keinen Spiritus, Benzin oder ähnliche Flüssigkeiten, um das Feuer anzuzünden oder erneut anzufachen! Es dürfen ausschließlich im Handel erhältliche Anzünder verwendet werden.

- Grillanzünder müssen vollständig verbrannt sein, bevor das Grillgut auf den Grill gelegt wird. Grillanzünder von Kindern fernhalten.
- Lassen Sie die Holzkohle 30 Minuten im Grill brennen, bevor Sie das Grillgut auf den Grill legen.

### ANWENDUNG

- Grill anzünden:
  - Grillanzünder in die Mitte der Wanne legen und mit einem Streichholz anzünden.
  - Dann etwas Holzkohle auf den angezündeten Grillanzünder legen.
  - Sobald die erste Holzkohle anfängt zu brennen, fügen Sie pyramidenförmig mehr Holzkohle hinzu.
- Nach dem Anzünden sollte die Holzkohle 30 Minuten brennen. Sobald sich eine dünne Ascheschicht auf der Holzkohle gebildet hat, kann das Grillgut auf das obere Grillrost gelegt werden. Grillen Sie nicht, bevor sich auf dem Brennstoff (Holzkohle oder Holzkohlebriquettes) eine Ascheschicht gebildet hat.
- Nach dem Grillen müssen Sie warten, bis die Glut in der Holzkohle vollkommen erloschen ist. Um sicherzugehen, können Sie die Holzkohle mit Wasser besprengen, bis das Feuer vollständig erloschen ist.
- Anschließend Grill und Zubehör reinigen. Warten Sie damit bis der Grill und die Holzkohle vollständig abgekühlt sind.

### WAARSCHUWING

- Kinder und Haustiere fernhalten!
- Dieser Grill wird sehr heiß. Während der Anwendung nicht verschieben oder transportieren! Warten Sie bis die Holzkohle vollständig erloschen ist, bevor Sie den Grill transportieren.
- Nicht in Innenräumen verwenden!
- Verwenden Sie keinen Spiritus, Benzin oder ähnliche Flüssigkeiten, um das Feuer anzuzünden oder erneut anzufachen!

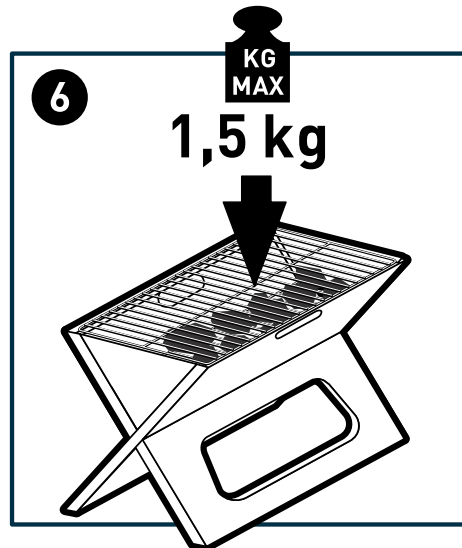
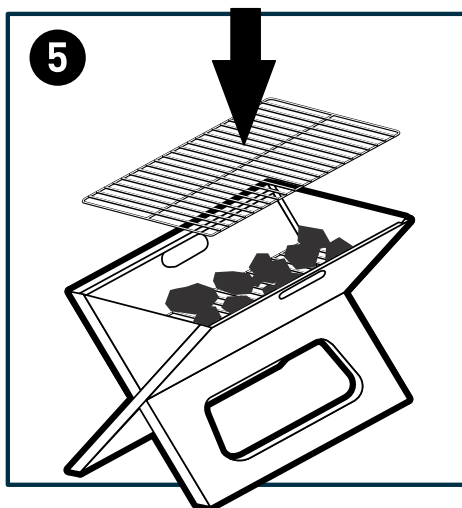
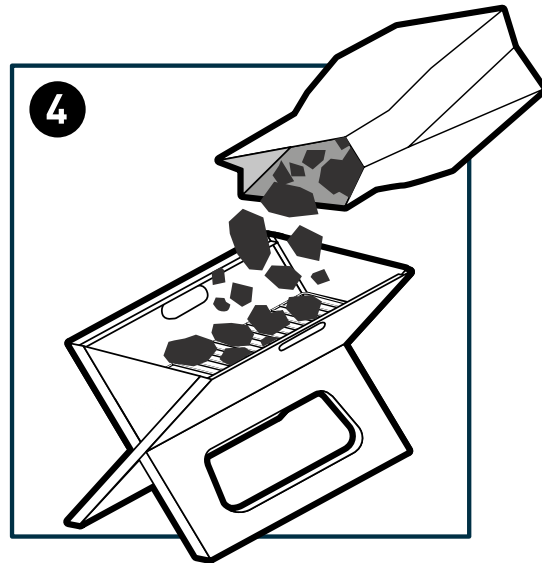
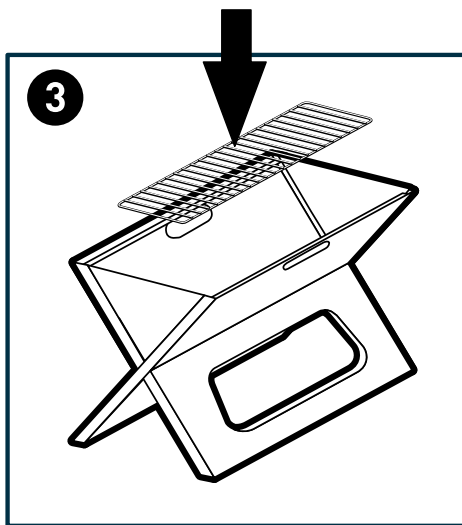
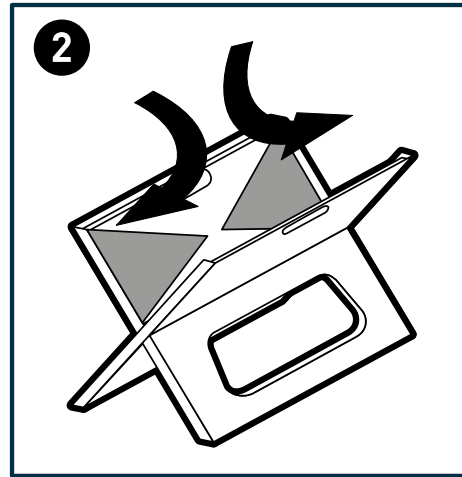
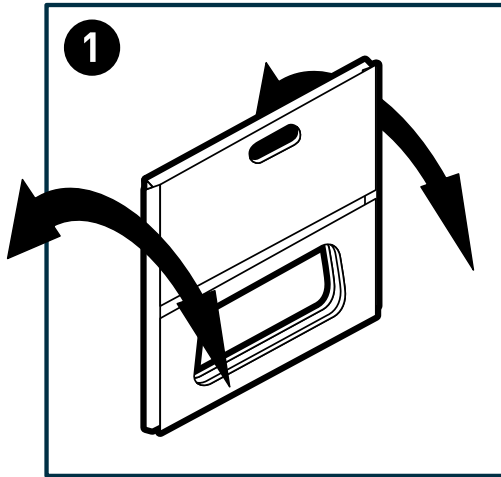

© Copyright Galico N.V.

Alle rechten voorbehouden.

Niets uit deze uitgave mag worden veelevoudigd, opgeslagen in een geautomatiseerd gegevensbestand en/of openbaar gemaakt in enige vorm of op enige wijze, hetzij elektronisch, mechanisch, door fotokopieën, opnamen of op enige andere manier, zonder voorafgaande schriftelijke toestemming van Galico N.V.

Deze uitgave mag alleen gebruikt worden voor Galico-producten.

Vergissingen en wijzigingen voorbehouden.  
(0920/RLG001205).

© Copyright Galico S.A.

Tous droits réservés.

Aucune partie de cette publication ne peut être reproduite, stockée dans une base de données automatisée et/ou rendue publique, sous quelque forme ou manière que ce soit, soit électronique, mécanique, par photocopie, enregistrement ou autre, sans l'accord préalable de Galico S.A.

Cette publication peut être utilisée exclusivement pour des produits Galico.

Sous réserve d'erreurs et des changements.  
(0920/RLG001205).

© Copyright Galico N.V.

All rights reserved.

No part of this publication may be reproduced, stored in an automated database and/or published in any form or any manner whatsoever, whether electronic, mechanical, by means of photocopying, photographing or in any other manner without the prior permission of Galico N.V.

This publication may only be used for Galico products.

Subject to errors and changes.  
(0920/RLG001205).

© Copyright Galico S.A.

Alle Rechte vorbehalten.

Nichts aus dieser Ausgabe darf ohne vorherige schriftliche Zustimmung von Galico N.V. vervielfältigt, in einer automatischen Datenbank gespeichert und/oder auf irgendeine Art und Weise veröffentlicht werden, sei es elektronisch, mechanisch, durch Fotokopien, Aufnahmen oder auf irgendeine andere Weise.

Diese Ausgabe darf nur für Galico-Produkte verwendet werden.

Irrtümer und Änderungen vorbehalten.  
(0920/RLG001205).