

Deze handleiding heeft tot doel om stapsgewijs de Speedy op te bouwen en te gebruiken. Lees deze handleiding zorgvuldig door, alvorens te starten met de opbouw.

Alle richtlijnen in deze handleiding dienen strikt te worden gevolgd. Bij het niet naleven kan de gebruiker in gevaar komen en kan dit leiden tot ongevallen.

Wanneer deze handleiding niet correct wordt nageleefd, met schade of ongeval tot gevolg, kan Galico niet aansprakelijk worden gesteld.

Deze handleiding dient altijd aanwezig te zijn op de plaats waar de Speedy wordt gemonteerd en/of gebruikt. De gebruiker van de Speedy en de toezichthouder op de werkzaamheden zijn verantwoordelijk voor het juiste gebruik van de stelling.

Lokale wet- en regelgeving kan aanvullende maatregelen bevatten op deze handleiding.

OPGELET

Vóór ieder gebruik: lees aandachtig de gebruiksaanwijzing en hou deze steeds bij de stelling.

Maximale belasting: 200 kg (stellingklasse 3), mits de belasting gelijkmatig verdeeld is over het volledige oppervlak van het platform.

Maximale platformhoogte: 5,15 m.

De Speedy voldoet aan de Europese norm EN1004 (sterkte en stabiliteit).

VEILIGHEIDSINSTRUCTIES

- Dit product mag niet gebruikt worden door personen onder de 18 jaar en moet buiten hun bereik gehouden worden.
- Bij het gebruik van deze stelling mogen enkel originele Escalo onderdelen gebruikt worden, vrij van schade.
- Verboden om het product met meerdere personen tegelijkertijd te gebruiken. Er mag slechts één persoon op de stelling staan.
- De stelling mag enkel door, of onder leiding van, bevoegde en gekwalificeerde personen gemonteerd worden.
- Deze personen moeten:
 - de handleiding kunnen begrijpen en hanteren
 - deze stelling veilig kunnen opbouwen, afbreken en ombouwen
 - maatregelen kunnen nemen ter bevordering van de veiligheid
 - de maximaal toelaatbare belasting respecteren
 - kunnen omgaan met ieder ander risico dat de montage en gebruik van deze stelling met zich meebrengt
- Bouw de stelling altijd op met minimum twee personen.
- Controleer steeds indien de ondergrond waarop de stelling opgebouwd en gebruikt zal worden vast, vlak en stabiel is en vrij van hindernissen. De ondergrond moet het gewicht van

Ce manuel a pour but de vous apprendre à monter et à utiliser le Speedy. Lisez-le attentivement avant de commencer le montage.

Toutes les instructions de ce manuel doivent être rigoureusement respectées. Toute négligence à cet égard peut mettre l'utilisateur en danger et provoquer des accidents.

Galico ne peut être considéré responsable en cas de dommage ou d'accident survenu à la suite d'un non-respect de ces instructions.

Ce manuel d'instruction doit en permanence accompagner le Speedy sur les lieux de montage et d'utilisation. L'utilisateur et le superviseur des travaux sont responsables de la bonne utilisation qui est faite de l'équipement Speedy.

Les lois et règlements localement applicables sont complémentaires aux instructions de ce manuel.

ATTENTION

Avant toute utilisation: à lire attentivement et à conserver toujours auprès de l'échafaudage.

Charge maximale: 200 kg, à condition que la charge est uniformément répartie sur la surface de la plate-forme.

Hauteur maximale de la plate-forme: 5,15 m.

Le Speedy satisfait à la norme européenne EN1004 (résistance et stabilité).

INSTRUCTIONS DE SECURITE

- Ce produit ne peut pas être utilisé par des personnes de moins de 18 ans et doit être impérativement tenu hors de leur portée.
- Cet équipement ne peut être utilisé qu'avec des composants Escalo originaux et intacts.
- Il est interdit d'utiliser l'échafaudage par plusieurs personnes en même temps. L'échafaudage ne peut supporter qu'une seule personne.
- L'installation de l'équipement ne peut être réalisée que par des personnes qualifiées et compétentes, ou sous la supervision de celles-ci.
- Ces personnes doivent pouvoir:
 - comprendre et mettre en œuvre les instructions de ce manuel
 - installer, démonter et remonter l'équipement
 - prendre des dispositions en matière de sécurité
 - respecter les limites de charge tolérées
 - contrôler tous les risques inhérents au montage et à l'utilisation de l'équipement
- Cet équipement doit être monté par au moins 2 personnes.
- Toujours vérifier préalablement que le sol sur lequel l'échafaudage va être monté et déplacé est solide, plat et

de stelling plus dat van de gebruiker met materialen kunnen dragen.

- Bij het opstellen van, en het werken op, een stelling dienen een veiligheidshelm, werkschoenen en werkhandschoenen gedragen te worden.
- Voordat u de stelling opbouwt of gebruikt moet u controleren indien u alle onderdelen ter beschikking hebt en indien deze nog in goede staat en onbeschadigd zijn. Gebruik nooit onderdelen die beschadigd of foutief zijn. Deze stelling moet verplicht opgebouwd en gebruikt worden met alle meegeleverde onderdelen.
- Vergewis er u van dat er geen enkel obstakel aanwezig is bij het (de)monteren, gebruiken en verplaatsen van de stelling.
- Telkens voordat u de stelling gebruikt moet u controleren indien er geen veranderingen in de omgeving zijn die het veilig gebruik van de stelling in het gedrang kunnen brengen.
- Voordat u de stelling monteert of gebruikt moet u controleren indien er risico's op elektrocutie aanwezig zijn in de omgeving zoals hoogspanningskabels of andere elektrische materialen.
- Het gebruik van de driehoekstabilisator is niet verplicht onder een platformhoogte van 2,5 m. Voor werkzaamheden met grote horizontale krachten, bijvoorbeeld boren, wordt dit wel aangeraden.
- Zorg ervoor dat de wielen steeds vergrendeld zijn. Vergrendel de wielen door de klemmen op de wielen naar beneden te duwen totdat deze vastklikken. Ontgrendel de wielen enkel en alleen om de stelling te verplaatsen. Na het verplaatsen moet u de wielen terug vergrendelen.
- De stelling mag niet gehesen of opgehangen worden.
- Deze stelling is enkel bedoeld om toegang te verschaffen tot de werkplaats en niet als trap of toegang tot andere constructies. Bevestig de stelling niet aan plankenconstructies. Aan de buitenzijde van de stelling mogen geen werkplatformen of dergelijke bevestigd worden. Er mogen ook geen loopbruggen geplaatst worden tussen stelling en gebouw.
- Zorg tijdens het gebruik dat de werkplek wordt afgezet met kegels of andere markering.
- Zorg na het gebruik dat de werkplek niet betreden kan worden door onbevoegden.
- Voor extra persoonlijke bescherming is het aangewezen om u vast te klikken aan de gevel. Vastklikken aan de stelling is niet toegestaan, tenzij de stelling zelf werd vastgemaakt aan de gevel.
- Bevestig geen katrol, lier of iets gelijkaardig aan of op de stelling om gewichten omhoog te heffen. Wanneer er onderdelen van de stelling naar boven dienen gebracht te worden, mag dit enkel handmatig gebeuren. Het hijsen van de onderdelen kan bijvoorbeeld gedaan worden met een stevig touw, eventueel in combinatie met een emmer voor kleinere onderdelen.
- Plaats nooit dozen, kisten, trappen, ladders of andere hulpmiddelen op de ondergrond of op het platform om hoger te staan dan het platform toelaat.
- Het groter maken van de platformen, op welke wijze dan ook, is niet toegestaan.
- De stelling mag enkel langs de binnenkant beklommen worden.
- Niet staan springen op het platform. Spring niet op of vanaf een platform.
- Verplaats de stelling nooit wanneer er iemand op staat of wanneer er materialen op het platform liggen of aan de stelling hangen.
- Neem voldoende maatregelen tegen weersinvloeden en omgevingsfactoren die het veilig werken op de stelling kan beïnvloeden.

stable et libre de tout obstacle. Le sol doit être et capable de supporter le poids de l'échafaudage plus le poids de l'utilisateur et son matériaux.

- Le port du casque, de chaussures de sécurité et de gants de travail est obligatoire lors du montage, du démontage et de l'utilisation de l'équipement.
- Avant le montage, toujours vérifier que les composants de l'échafaudage sont disponibles et en état de fonctionnement. Ne jamais utiliser de composants abîmés ou incorrect. Cet échafaudage doit obligatoirement être monté et utilisé avec tout l'équipement complet.
- S'assurer qu'il n'y a aucun obstacle pendant le montage, le démontage, l'utilisation ou le déplacement de l'échafaudage.
- Avant toute utilisation, vérifier qu'aucun changement environnemental n'influencera la sécurité de l'échafaudage.
- Avant tout utilisation ou montage, identifier tous les risques électriques dans l'environnement de travail, comme des lignes haute tension ou autre équipement électrique exposé.
- Lorsque la hauteur de la plate-forme n'excède pas 2,5 m, même si l'utilisation des stabilisateurs triangulaires n'est pas obligatoire, elle est toutefois recommandée en cas de travaux produisant des poussées horizontales importantes.
- Veillez que les roues sont toujours bloquées. Bloquer les roues en abaissant les leviers des freins jusqu'à vous entendez un clic. Ne débloquent les leviers de freins que lors du déplacement de l'échafaudage. Après le déplacement vous devez rebloquer les roues.
- Cet échafaudage ne peut pas être levé ou pendu.
- Cet équipement a été conçu uniquement comme un moyen d'accès à un lieu d'intervention et ne peut en aucun cas servir comme un escalier ou à soutenir d'autres structures. Ne pas fixer l'échafaudage à des constructions de planches. Aucune autre plate-forme de travail ou autre dispositif similaire, ne peut être posée sur le côté extérieur de l'équipement. Il est interdit d'installer sur l'équipement des passerelles d'accès vers le bâtiment.
- Lorsque la plate-forme est en cours d'utilisation, signalez-le correctement sur le lieu de travail (cônes, signalisation...).
- Lorsque la plate-forme n'est pas en cours d'utilisation, prenez des dispositions pour en interdire l'accès aux personnes non autorisées.
- Afin de mieux assurer votre sécurité personnelle, il est recommandé de vous arrimer au mur. L'équipement ne doit jamais être utilisé comme point d'arrimage, sauf s'il est déjà lui-même fixé au mur.
- Ne pas attacher des treuils ou objets similaires à ou sur l'échafaudage pour lever des poids. Le hissage des éléments de l'équipement doit être effectué exclusivement à la main. Les divers éléments peuvent être hissés à l'aide d'une forte corde et, éventuellement pour les petites pièces, avec un seau.
- Ne jamais placer des boîtes, de caisses, d'escalier, d'échelle ou d'autres accessoires sur le sol ou sur la plate-forme dans le but de gagner de la hauteur que possible avec la plate-forme.
- Il est interdit d'agrandir ou de prolonger la plate-forme, par quelque moyen que ce soit.
- Il est interdit de monter sur l'équipement à partir de l'extérieur.
- Ne pas sauter sur la plate-forme. Ne pas sauter de la plate-forme.
- Ne jamais déplacer l'échafaudage quand une personne se trouve sur la plate-forme ou si du matériel se trouve sur la plate-forme ou au échafaudage.
- Prenez toutes les dispositions de protection nécessaires

- Het is verboden om windvangende oppervlakken, zoals reclameborden of afdekzeilen, aan vrijstaande stellingen te bevestigen.
- Bij een verwachte windkracht groter dan 5 beaufort, moet een vrijstaande stelling ofwel verankerd worden, ofwel gedemonteerd worden, ofwel naar een windvrije zone verplaatst worden.
- Het is verboden om de Speedy te gebruiken indien de windsnelheden boven de 10 m/s zijn (maximaal 5 beaufort).
- Bij veel wind mag u de stelling niet gebruiken, wij raden u aan deze te demonteren.
- Bij hevig onweer (sneeuw, ijsel, storm of bliksem) mag de stelling niet gebruikt worden, wij raden u aan deze te demonteren.
- Ga nooit op de leuningen, horizontalen of diagonalen staan, deze zorgen voor uw veiligheid.

AANDACHT BIJ WINDERIG WEER

Wind speelt een belangrijke rol tijdens het gebruik van de stelling. Wanneer er geen tot een normale wind is, kan u de stelling veilig blijven gebruiken. Wanneer er echter veel wind is raden wij aan om de werkzaamheden te onderbreken en de stelling te demonteren.

VERPLAATSEN VAN DE STELLING

- Alvorens de stelling te verplaatsen moeten de wielremmen ontgrendeld worden.
- Controleer op voorhand of er geen hindernissen (beschadigde of gladde ondergronden, putten of andere obstakels) of andere omgevingsfactoren (elektriciteitskabels) het verplaatsen van de stelling bemoeilijken of onmogelijk maken.
- De stelling mag enkel verplaatst worden door deze zelf met de hand te verrijden. Verplaats de stelling nooit door te trekken aan een koord, te duwen met een plank of ander materiaal of door middel van een heftruck of ander voertuig. Meteen na het verplaatsen moet u alle wielremmen terug vergrendelen. Controleer indien de stelling op een vaste, vlakke en stabiele ondergrond staat.
- Er mag niemand op de stelling staan alsook geen enkel materiaal op het platform liggen of aan de stelling hangen bij het verplaatsen.
- Verplaats de stelling op wandeltempo, loop niet.
- Vergrendel na het verplaatsen de wielen.

contre les intempéries et autres facteurs extérieurs qui seraient susceptibles de perturber les conditions de sécurité sur l'équipement.

- Lorsque l'équipement n'est pas arrimé, il est interdit d'y installer des surfaces offrant une prise au vent telles que des panneaux d'affichage ou des bâches.
- Lorsque le vent peut dépasser les 5 sur l'échelle de Beaufort, les équipements non fixés doivent être soit arrimés, soit démontés, soit déplacés à l'abri du vent.
- Il est interdit d'utiliser le Speedy lorsque la vitesse du vent dépasse les 10 m/s (maximum 5 sur l'échelle de Beaufort).
- Lors des travaux à l'extérieur (ou dans un local ouvert) par temps de vent, nous recommandons de démonter l'échafaudage.
- Il est interdit d'utiliser l'équipement en cas de fortes intempéries (neige, verglas, tempête ou orage), nous recommandons de démonter l'échafaudage.
- Pour votre propre sécurité, ne vous tenez jamais debout sur les rampes, diagonales ou sur les horizontales.

ATTENTION AUX EFFETS DU VENT

Pendant l'utilisation de l'échafaudage, le vent a beaucoup d'importance. Dans un environnement avec un vent raisonnable, l'échafaudage peut être utilisé sans problème. Lorsque l'échafaudage est exposé à un grand vent, nous recommandons de faire une pause et de démonter l'échafaudage.

DEPLACEMENT DE L'ECHAFAUDAGE

- Avant de déplacer l'équipement, débloquez les freins des roues.
- Avant de déplacer l'équipement, dégagez la zone alentour de tout obstacle (sols endommagés et/ou glissants, nid-de-poule et tout obstacle) et de tout facteur (câbles électriques) qui pourraient entraver ou empêcher son déplacement.
- L'échafaudage doit être déplacé uniquement par effort manuel. Ne jamais déplacer l'échafaudage en tirant par une corde, pousser avec une planche ou autre matériel ou à l'aide d'un élévateur ou autre véhicule. Immédiatement après le déplacement, vous devez bloquer tous les freins des roues. Vérifier si l'échafaudage est placé sur un sol plat et stable.
- Aucune personne ni matériel ne peut être présent sur ou à l'échafaudage lors de son déplacement.
- Avancer à une vitesse raisonnable lors du déplacement, ne pas courir.
- N'oubliez pas de bloquer à nouveau les roues après avoir déplacé l'équipement.

MONTAGE-INSTRUCTIES

Het is verplicht te controleren indien alle benodigde onderdelen, werktuigen en veiligheidsmateriaal op de site aanwezig zijn alvorens de stelling op te bouwen.

Als de stelling onbeheerd wordt achtergelaten (bijvoorbeeld aan het einde van een werkdag) dient hij verankerd te worden. Deze verankering dient plaats te vinden aan vaste punten van de bouw of muur, al vanaf 2 meter hoogte, zo dicht mogelijk bij knooppunten van staanders en sporten, voor zowel het binnens als het buitenvlak."

Pack 1	pg. 5
Pack 1 + 2	pg. 8
Pack 1 + 2 + 3	pg. 12
Pack 1 + 2 + 3 + 4	pg. 18
Demontage	pg. 27

INSTRUCTIONS DE MONTAGE

Il est obligé de contrôler si toutes les pièces détachées, outils et matériaux de sécurité sont disponibles sur le site avant de assembler l'échafaudage.

Un échafaudage abandonné et sans surveillance doit être ancré (par exemple à la fin d'un jour de travail). Cet ancrage doit se faire à des points fixes de la construction ou du mur, déjà à partir de 2 m de hauteur, et le plus proche aux points de raccords des montants et des échelons, pour aussi bien la surface intérieur que extérieur.

Pack 1	page 5
Pack 1 + 2	page 8
Pack 1 + 2 + 3	page 12
Pack 1 + 2 + 3 + 4	page 18
Démontage	page 27

PACK 1

Platformhoogte	Hauteur de plate-forme:	max. 0,95 m
Werkhoogte	Hauteur de travail:	max. 2,95 m
Stelling klasse 3 - 200 kg/m²	Echafaudage catégorie 3 - 200 kg/m²	

Benodigheden Accessoires

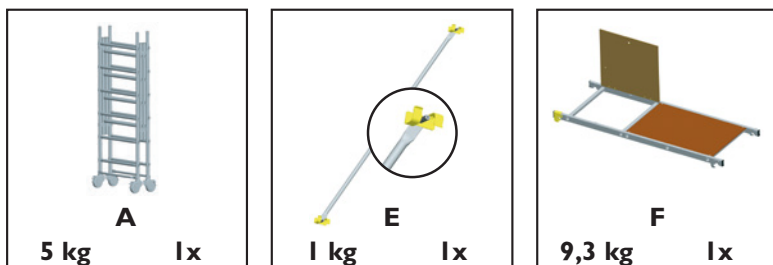

Montage Montage

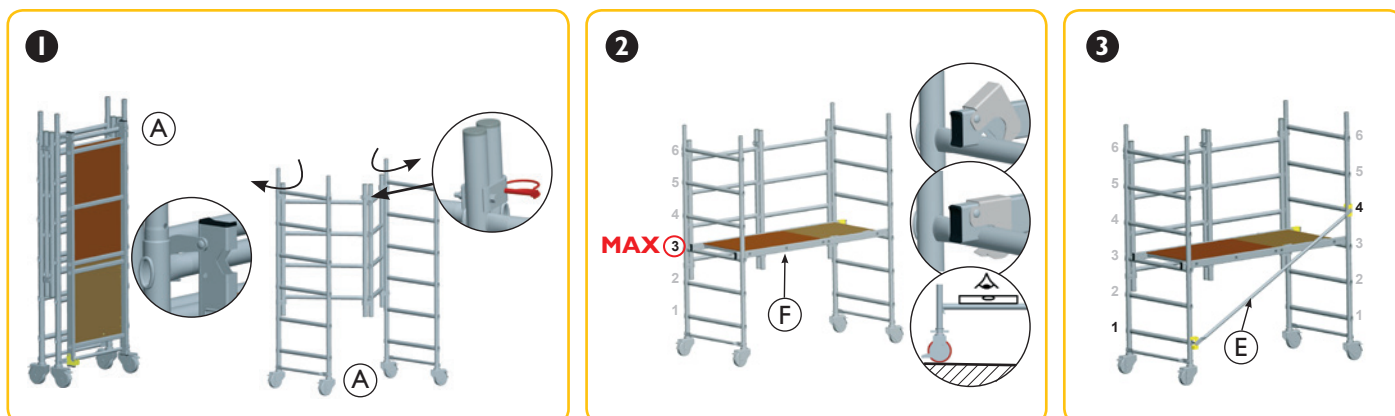

PACK 1 + 2

Platformhoogte	Hauteur de plate-forme:	max. 1,80 m
Werkhoogte	Hauteur de travail:	max. 3,80 m
Stelling klasse 3 - 200 kg/m ²	Echafaudage catégorie 3 - 200 kg/m ²	

Benodigheden

Accessoires

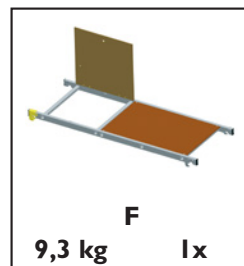
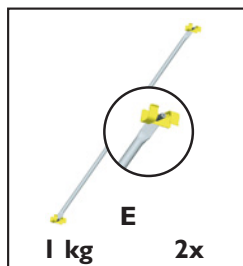
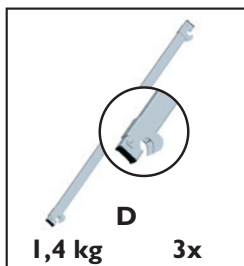
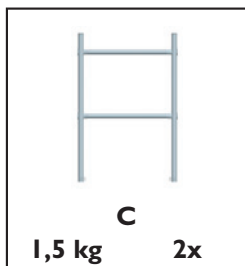
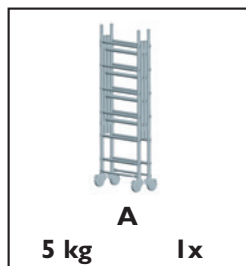

Montage

Montage

Start montage vanaf volledig gemonteerde pack 1 (pg. 4)

Commencez le montage à partir de l'assemblage complet du pack 1 (page 4)

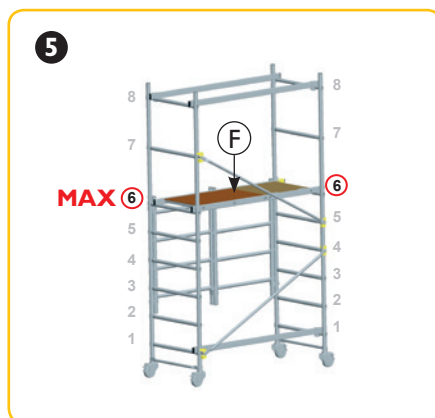
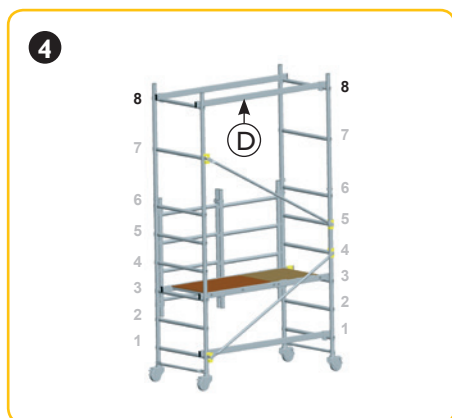
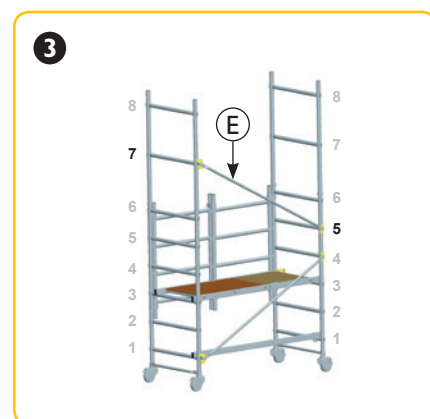
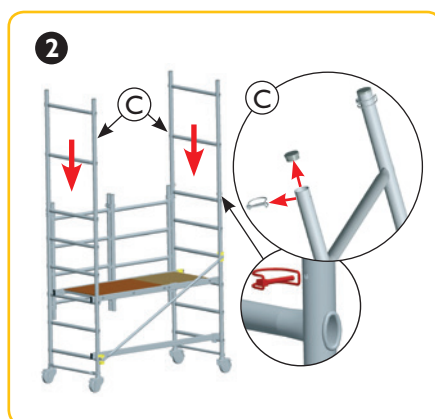
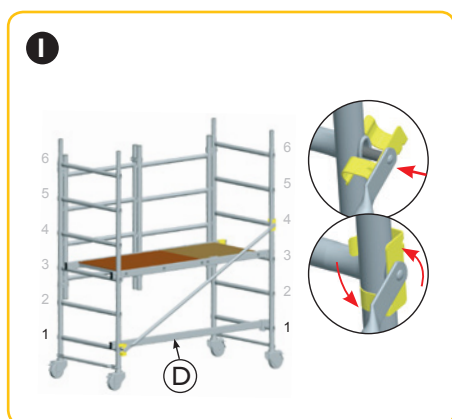

PACK 1 + 2 + 3

Platformhoogte	Hauteur de plate-forme:	max. 3,50 m
Werkhoogte	Hauteur de travail:	max. 5,50 m
Stelling klasse 3 - 200 kg/m ²	Echafaudage catégorie 3 - 200 kg/m ²	

Benodigheden Accessoires

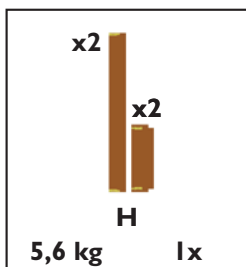
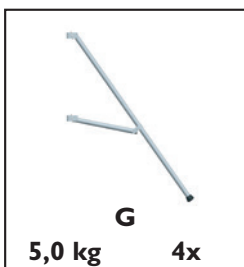
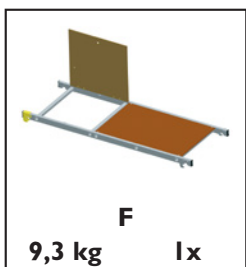
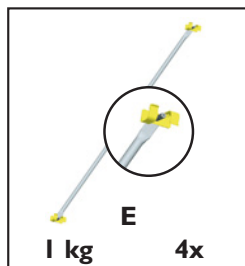
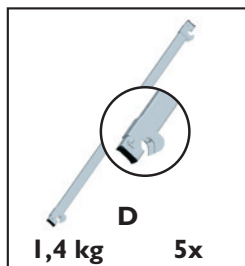
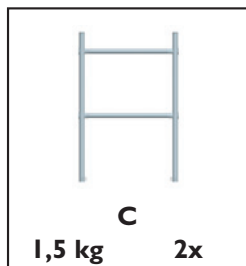
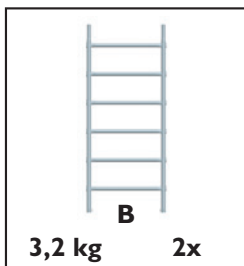
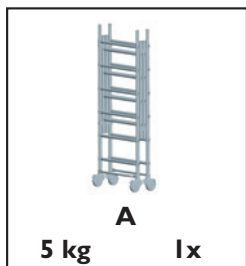

Montage Montage

Start montage vanaf volledig gemonteerde pack I (pg. 4)
Commencez le montage à partir de l'assemblage complet du pack I (page 4)

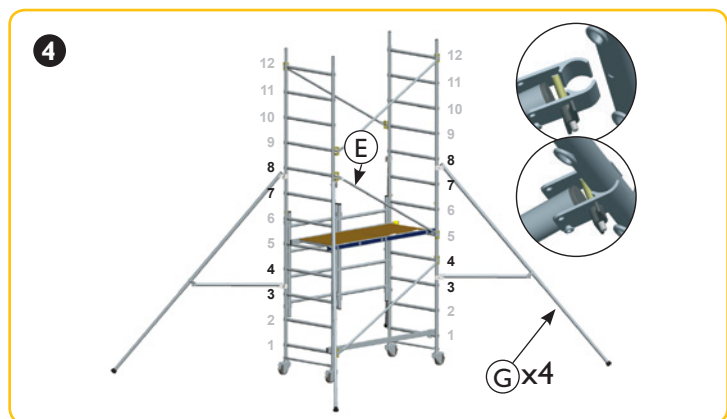
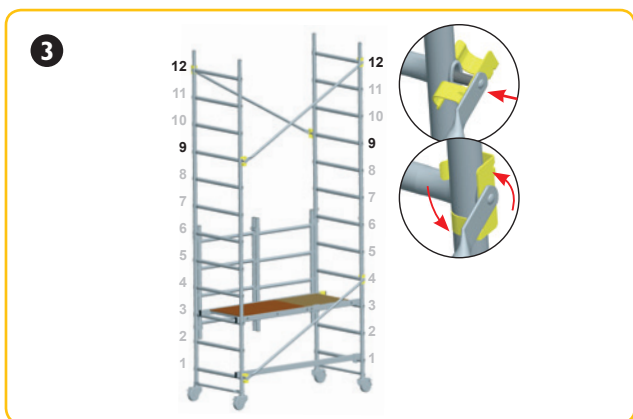
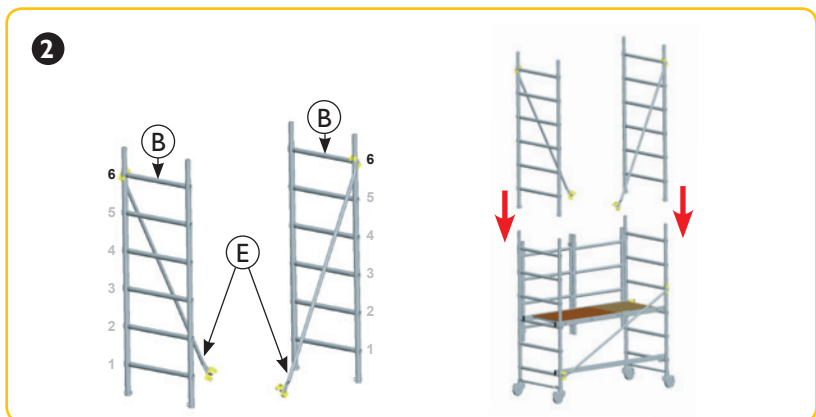
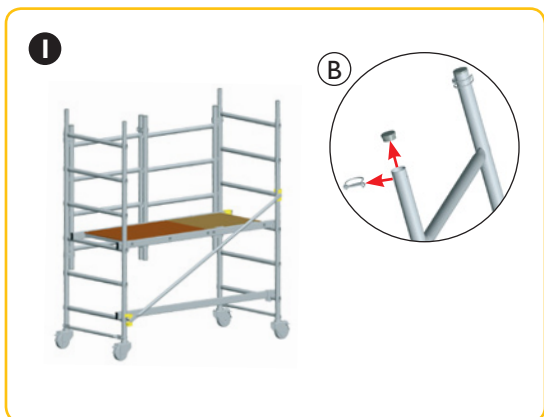

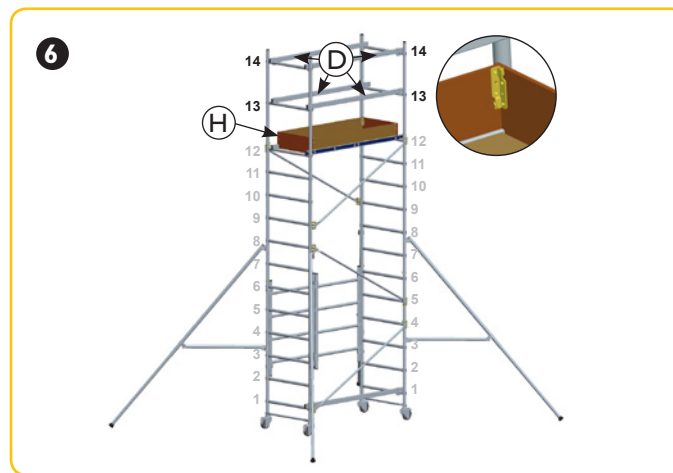
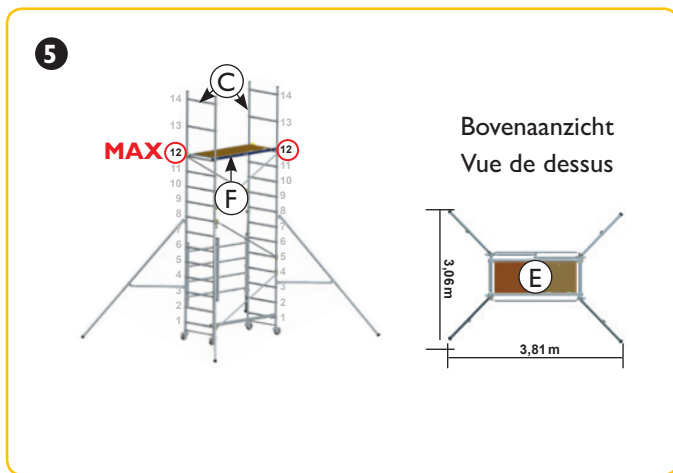

PACK 1 + 2 + 3 + 4

Platformhoogte	<i>Hauteur de plate-forme:</i>	max. 5,15 m
Werkhoogte	<i>Hauteur de travail:</i>	max. 7,15 m
Stelling klasse 3 - 200 kg/m ²	<i>Echafaudage catégorie 3 - 200 kg/m²</i>	

Benodigheden Accessoires

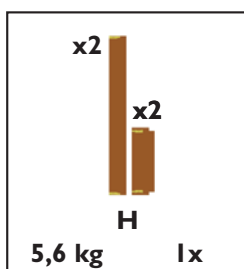
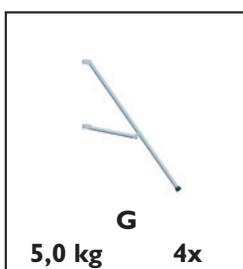
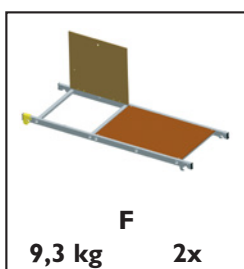
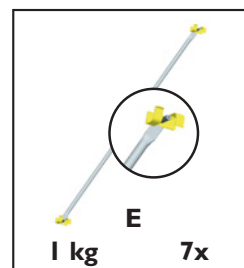
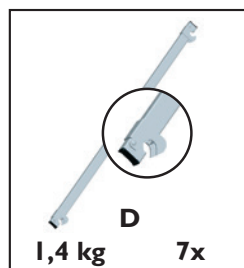
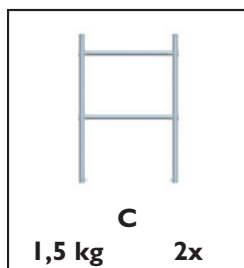
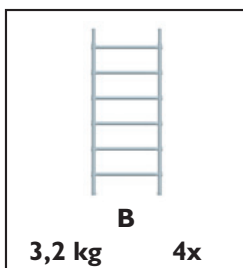
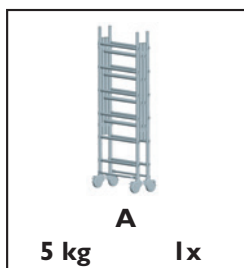

Montage

Montage

Start montage vanaf stap 4 op pg. 6

Commencez le montage à partir de l'étape 4 sur la page 6

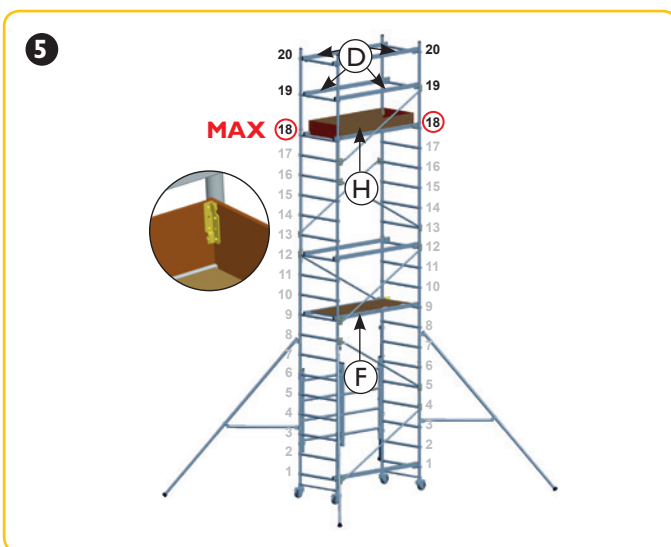
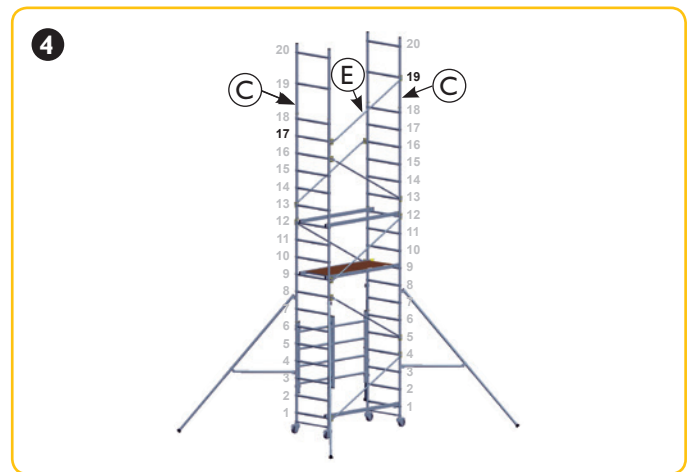
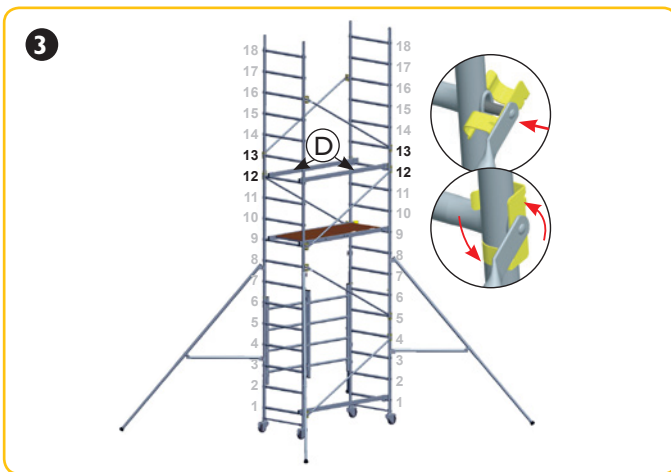
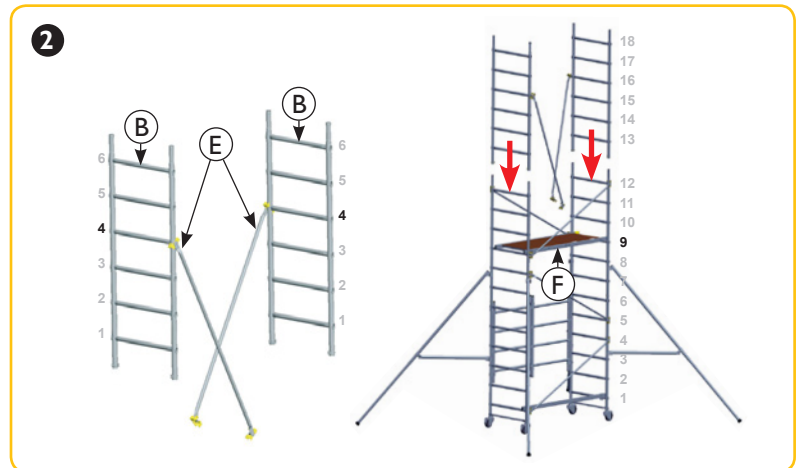

Volgende punten moeten gecontroleerd worden na elke montage alvorens de stelling in gebruik te nemen:

- Vergewis er u van dat de stelling verticaal staat.
- Vergewis er u van dat de stelling correct en volledig opgebouwd is.
- Vergewis er u van dat er geen omgevingsomstandigheden zijn die het veilig gebruik van de stelling in gedrang brengen.

ZORG, ONDERHOUD EN CONTROLE

- Voorkom beschadiging door de stelling met zorg te gebruiken en op te bergen.
- De onderdelen moeten tijdens transport beveiligd worden tegen elke impact of val. Gooi niet met onderdelen tijdens het verhandelen ervan of tijdens het (de)monteren.
- Alle onderdelen, vooral de bewegende delen en de lussen, dienen op regelmatige basis op slijtage en beschadiging gecontroleerd te worden. Geen enkele stelling mag gebruikt worden wanneer deze sedert drie maanden niet uitvoerig gecontroleerd is.
- De wielen moeten tevens proper en goedlopend zijn.
- Onderdelen die beschadigd zijn, mogen niet meer gebruikt worden en moeten ter inspectie naar de fabrikant. Alle beschadigde onderdelen moeten vervangen worden voordat u de stelling opnieuw gebruikt.
- Een stelling voor professioneel gebruik moet periodiek gekeurd worden door een bevoegd persoon of instantie.

MONTAGE EN/OF REPARATIE VAN ONDERDELEN

- Indien beschadiging en/of slijtage wordt vastgesteld, mag het onderdeel niet meer gebruikt worden en moet er een vervangingsonderdeel komen.
- Vervangingsonderdelen door Galico geleverd, dienen gemonteerd te worden op het juiste Escalo product en op dezelfde wijze als het onderdeel dat vervangen werd.
- Montage en/of reparatie van deze vervangingsonderdelen gebeurt voor eigen rekening en op eigen risico. Galico is niet aansprakelijk voor eventuele schade na foutieve montage en/of reparatie.

Les point suivants doivent toujours être contrôlés après chaque assemblage et avant que vous utilisez l'échafaudage:

- Assurez-vous que l'échafaudage est posé verticalement.
- Assurez-vous que l'échafaudage est assemblé correctement et complètement.
- Assurez-vous qu'il n'y a pas des circonstances dans l'environnement qui influencent l'usage en toute sécurité.

MAINTIEN ET CONTROLE

- Évitez d'endommager l'équipement lorsque vous l'utilisez ou lorsque vous le rangez.
- Pendant le transport hors du lieu de stockage, les composants de l'échafaudage doivent être sécurisés contre tout impact ou chute. Ne pas jeter les composants pendant la manipulation, le montage ou démontage.
- L'usure et le bon état de tous les éléments composant l'équipement doivent être contrôlés régulièrement, en particulier au niveau des parties mobiles et des soudures. Aucun échafaudage ne peut pas être utilisé s'il n'a pas fait l'objet depuis moins de trois mois d'un examen approfondi.
- Veillez à la propreté et au bon fonctionnement des roues.
- Tout élément de l'équipement qui est endommagé ne peut plus être utilisé et doit être envoyé au fabricant pour être vérifié. Tous les composants ou parties endommagés doivent être remplacés avant d'utiliser l'échafaudage de nouveau.
- Les équipements utilisés à des fins professionnelles doivent être régulièrement inspectés par une personne ou par un organisme autorisé.

MONTAGE ET/OU REPARATION DES PIÈCES DETACHÉES

- Les pièces endommagées ou qui présentent une usure ne peuvent plus être utilisées. Elles doivent être remplacées par une pièce de rechange à commander.
- Les pièces de rechange fournies par Galico doivent être montées sur le produit Escalo correspondant et de manière identique à la pièce remplacée.
- Vous effectuez le montage ou la réparation de ces pièces de rechange sous votre propre responsabilité et à vos risques. Galico ne peut être tenu responsable pour d'éventuels dommages survenus en conséquence d'un montage ou d'une réparation mal effectués.

GARANTIE

De garantie start op het moment van de levering.

Indien de Speedy volgens de instructies van deze handleiding en naar zijn bestemming wordt gebruikt, geldt een garantie van 5 jaar onder volgende voorwaarden:

- Galico staat in voor de kwaliteit van het gebruikte materiaal en van de stelling in zijn totaliteit.
- Hetgeen onder de garantie valt zal door Galico worden hersteld of worden vervangen door een nieuw onderdeel.
- Hetgeen niet onder garantie valt, zijn gebreken die optreden als gevolg van:
 - Onoordeelkundig gebruik van de stelling en/of het niet naleven van de instructies, inclusief de richtlijnen zoals in deze handleiding zijn aangegeven
 - Normale slijtage
 - Eigen initiatief van de klant om een wijziging, montage of reparatie aan de geleverde producten te verrichten of laat verrichten door derden, andere dan Galico
 - Fouten waarvan de oorzaak niet duidelijk kan worden aangetoond
 - Gewijzigde overheidsvoorschriften of normen inzake de aard of kwaliteit van de toegepaste materialen
- Controleer na ontvangst of uw stelling compleet én onbeschadigd is geleverd. Neem onmiddellijk contact op met uw leverancier, wanneer u constateert dat dit niet zo is.

Om een beroep te kunnen doen op de garantie dient een aankoopbewijs voorgelegd te worden.

© Copyright Galico N.V.

Alle rechten voorbehouden.

Niets uit deze uitgave mag worden vervoelvoudigd, opgeslagen in een geautomatiseerd gegevensbestand en/of openbaar gemaakt in enige vorm of op enige wijze, hetzij elektronisch, mechanisch, door fotokopieën, opnamen of op enige andere manier, zonder voorafgaande schriftelijke toestemming van Galico N.V.

Deze uitgave mag alleen gebruikt worden voor Galico-producten.

Vergissingen en wijzigingen voorbehouden (0714).

GARANTIE

La garantie prend effet au moment de la livraison.

Le Speedy est couvert par une garantie de cinq ans valable pour une utilisation conforme aux instructions de ce manuel, pour l'usage auquel l'équipement est destiné et selon les conditions suivantes:

- Galico se porte garant de la qualité des matériaux utilisés et de l'équipement pris comme un ensemble.
- Tout ce qui est couvert par la garantie sera réparé par Galico ou remplacé avec un nouvel élément.
- N'est pas couvert par la garantie toute défaillance survenant en conséquence de:
 - L'utilisation incorrecte de l'équipement ou le non-respect des instructions, y compris les directives figurant dans ce manuel
 - L'usure normale
 - Toute modification, montage ou réparation du produit livré qui serait effectué ou ordonné par des tiers autres que Galico à l'initiative du client
 - Les erreurs dont la cause ne peut être clairement démontrée.
 - La modification de dispositions ou de normes officielles concernant la nature ou la qualité des matériaux appliqués
- Lors de la réception de la livraison, contrôlez si votre équipement est complet et intact. Si ce n'est pas le cas, prenez immédiatement contact avec votre fournisseur

Pour pouvoir bénéficier de la garantie, vous devez présenter la preuve d'achat.

© Copyright Galico S.A.

Tous droits réservés.

Aucune partie de cette publication ne peut être reproduite, stockée dans une base de données automatisée et/ou rendue publique, sous quelque forme ou manière que ce soit, soit électronique, mécanique, par photocopie, enregistrement ou autre, sans l'accord préalable de Galico S.A.

Cette publication peut être utilisée exclusivement pour des produits Galico.

Sous réserve d'erreurs et des changements (0714).